



**185 PC 12C PRO 500**  
**185 PC 12C PRO 700**

2022 12

## **OWNERS MANUAL**

### **Installation and operation**

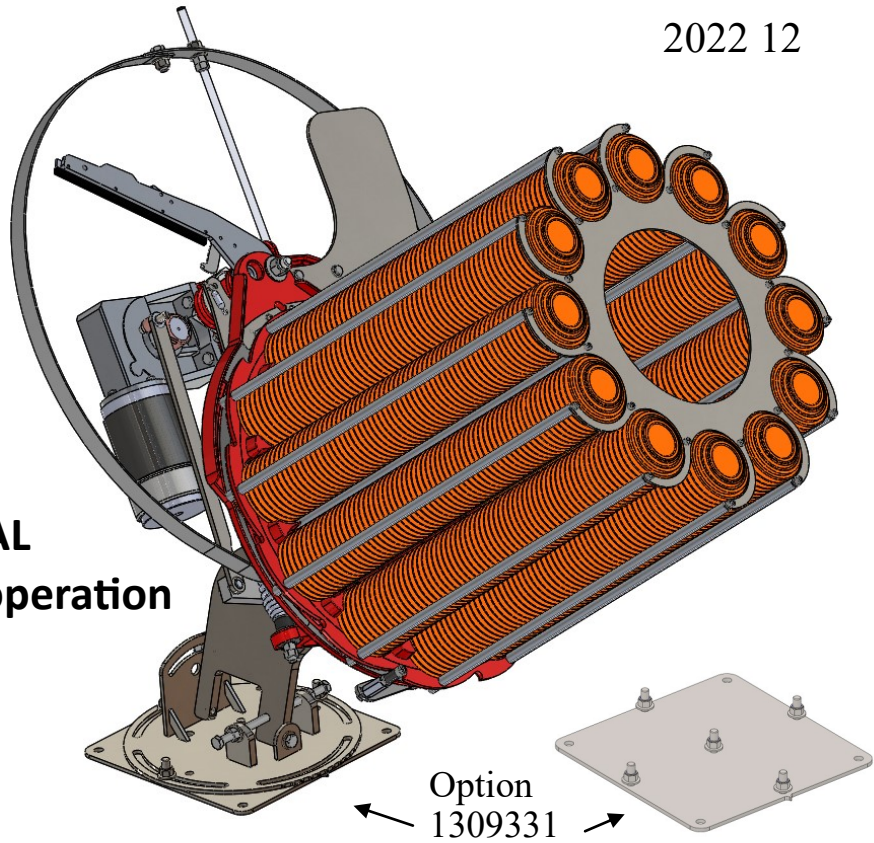

#### English

- Read the instructions carefully before attempting to install or operate the machine!
- This manual covers safety, installation and operating instructions and must be used in the maintenance, disassembly or trouble shooting of the machine.
- All reproduction, even partial, of this documentation is prohibited without the written authorisation of the Laporte company.

#### France

- Lire scrupuleusement les instructions avant l'installation et la mise en marche de la machine !
- Ce manuel technique vous donne toutes les instructions pour le montage, la sécurité et la mise en marche de votre Trap.
- La présente notice fait partie intégrante de l'appareil. Elle doit toujours se trouver à proximité immédiate de celui-ci.
- Toute reproduction, même partielle, de la documentation technique est interdite sans autorisation écrite de la société LAPORTE.

EUROPE  
SA LAPORTE BALL-TRAP  
371 CHEMIN DES PRES  
06410 BIOT  
Tel: 04 93 65 77 77  
Fax: 04 93 65 77 78  
www.laporte.biz

USA  
LAPORTE AMERICA  
P.O. Box 492  
Pounding Mill. VA 24637  
Phone: 800-335-8727  
Www.laporteamerica.com

CHAPITRE 8

**Notes:**

# GENERALITES TRAP 185 SP14 2019

## FEATURES AND DESCRIPTIONS TRAP 185 SP14 2019

La machine LAPORTE® modèle PC PRO 2019 est entièrement automatique et destinée au Parcours de Chasse.

Le modèle 2019, allie simplicité et fiabilité, robustesse et légèreté, et rapidité des réglages.

### UNE SOCIETE DE RENOMMEE INDENIABLE :

- Presque 100 ans de conception de machines.
- 9 Fois Fournisseur des Jeux Olympiques :  
2020 Tokyo, 2016 Rio,  
2012 Londres, 2008 Pékin, 2004 Athènes,  
1980 Moscou, 1976 Montréal, 1964 Tokyo,  
1960 Rome ...
- Homologuée par la N.S.C.A. (National Sporting Clays Association, USA), la N.S.S.A. (National Skeet Shooting Association, USA), fournisseur officiel de la Reine d'Angleterre, et reconnu par la FFT (Fédération Française de Tir), la FFBT (Fédération Française de Ball-Trap) et par la F.I.T.A.S.C. (Fédération Internationale de Tir aux Armes Sportives).

### CONCEPTION SIMPLE :

- Une utilisation simple
- Un minimum de pièces en mouvement
- Facilité d'entretien et de remplacement de pièces

### BARILLET:

- 8 ou 12 colonnes.
- Capacité 700 cibles maxi.
- Chargement par le haut.
- Un couteau pour décoller les cibles.

### CIBLES:

#### BARILLET 8 COLONNES

- Standard.

#### BARILLET 12 COLONNES

- Standard.

### CORPS EN ALUMINIUM AU4G :

Avec une finition à la peinture époxy de haute qualité

- Léger et robuste, manipulation aisée.
- Aucune oxydation possible (ne rouille pas).

### ELECTRONIQUE SIMPLIFIE :

- Facilité de remplacement des pièces électriques.
- Fusible automobile.

### SECURITE :

- Arceau de protection total du bras de lancement

**Note: Doit toujours être assemblé sur la machine**

- Encerle toute la zone traversée par le bras de lancement

The LAPORTE® Trap model PC PRO 2019 is a fully automatic trap and ideal for Sporting.

The 2019 model combines durability with simplicity to provide an excellent easily adjustable machine.

### COMPANY WITH PROVEN RECORD OF SUCCESS

- For nearly 100 Years of Trap design.
- 9 Times supplier to Olympic Games:  
Tokyo 2020, Rio 2016,  
London 2012, Beijing 2008, Athens 2004  
1980 Moscow, 1976 Montreal, 1964 Tokyo,  
1960 Rome ...
- The only traps on the market endorsed by NSSA (National Skeet Shooting Association, USA), NSCA (National Sporting Clays Association, USA), F.I.T.A.S.C. (International Federation for Shooting Sport), and by appointment to Her Majesty the Queen of England.

### UNCOMPLICATED DESIGN:

- Simple to use
- Minimum moving parts
- Easy maintenance and parts replacement

### MAGAZINE:

- 8 or 12 columns
- 700 target capacity maxi.
- Top loading

### TARGET:

#### 8 COLUMN MAGAZINE

- Standard.

#### 12 COLUMN MAGAZINE

- Standard.

### ALUMINIUM CASTINGS AU4G:

- High quality epoxy paint finish (resistant to rust)
- Lightweight, easily moved

### PRE-WIRED ELECTRICAL CONTROL BOX:

- Simple electromechanical controls

### SAFETY :

- Full safety guard for the throwing arm.

**Note: Must always be assembled on Trap**

- Encircles whole area traversed by throwing arm

**ANTI-RETOUR** sur le bras de lancement

- Arrête le bras de lancement en position  $\frac{3}{4}$  armé.
- Réduit les vibrations.
- Permet un armement plus rapide.
- Economise l'énergie électrique.

**TRAJECTOIRE:**

- Parfaite du point de départ au point de chute.
- Les angles horizontaux et verticaux peuvent être modifiés rapidement et facilement.

**ATTENTION:** Avant de régler la trajectoire des plateaux assurez-vous que le barillet est pratiquement vide.

**DISTANCE DE PROJECTION:**

- De 40 à 110 m en fonction du ressort utilisé.
- Noir, Vert, Gris ou Rouge.

**RESSORT DE LANCEMENT**

- Réglable par simple écrou.

**DECLENCHEMENT :**

- Par câble: Option : commande par radio et/ ou RAR (système de déclenchement par la voix)

**TENSION :** disponible en 12V.

**REARMEMENT:** En 1.8 secondes. Le moteur est sollicité pendant un temps très court durant la phase d'armement et consomme donc peu d'énergie.

**POIDS EXEMPLE:**

185 PC 8 COLONNES PRO : 54 Kg  
185 PC 12 COLONNES PRO : 65 Kg

**PREFACE :** La présente notice technique contient les informations utiles et indispensables pour parfaire et garantir le bon fonctionnement ainsi que pour l'entretien de la trap.

Toutes les informations, caractéristiques et remarques techniques relatives à la manipulation et à la maintenance des machines ont été, au moment d'achever l'impression de la présente notice, actualisées en fonction des évolutions les plus récentes et tiennent compte de nos expériences et connaissances acquises jusque-là.

Nous nous réservons le droit de modifier la construction et/ou l'exécution de nos produits à tout instant, sans obligation d'adapter les livraisons antérieures.

Par conséquent, les données, figures et descriptions contenues dans la présente notice de montage et d'entretien ne pourront pas donner lieu à de quelconques revendications.

**ONE WAY BEARING ON THROWING ARM:**

- Stops the throwing arm in  $\frac{3}{4}$  cocked position
- Reduces vibration
- Enables faster 'cocking'

**TRAJECTORY:**

- Constant from start to finish
- The horizontal and vertical angles can be easily and quickly changed.

**ATTENTION:** Before regulating the trajectory of trays be sure that the magazine is in practice empty.

**THROWING DISTANCE:**

- From 45 to 120 yards depending on spring
- Black, Green, Grey or Red

**THROWING SPRING / MAIN SPRING TENSION:**

- Simple knob adjustment

**TARGET RELEASE:**

- By push button cable.
- Optional: radio remote control
- Voice release system (DV1) upon request.

**VOLTAGE:** available in 12V.

**RE-ARMING:** 1.8 seconds. The motor only operates for a short time during the re-cocking sequence and therefore, uses very little power.

**WEIGHT:**

185 PC 8 COLUMN PRO: 119 Lbs  
185 PC 12 COLUMN PRO: 140 Lbs

**PREFACE:** This manual contains useful information that is essential to guarantee the correct operation and servicing of the machine.

All the information, characteristics and technical remarks relative to the handling and servicing of the machine are the latest to the best of our knowledge and experience of the machine to date.

We reserve the right to modify the construction and/or performance at any moment without the need to adapt previous models.

By consequence, the data and descriptions contained in this present assembly and servicing manual are not liable to any future claims.

# CONSEILS DE SECURITE 185 E

## SAFETY ADVICE 185 E

**DANGER - CES MACHINES PEUVENT PROVOQUER DE SERIEUSES BLESSURES! LIRE SCRUPULEUSEMENT LES INSTRUCTIONS AVANT L'INSTALLATION ET LA MISE EN MARCHÉ DE LA MACHINE!**

☛ **AVANT DE :**

- Installer la machine,
- Brancher le courant,
- Lubrifier,
- Charger le barillet
- Procéder aux réglages,

☛ **VEILLER A** ce que le bras de lancement soit en position désarmée ou que le ressort d'armement ne soit pas monté et que l'interrupteur "ON-OFF-UNCOCKED" du coffret électronique soit en position "OFF" et la machine **DECONNECTEE** de la source d'alimentation.

**NOTE:** La position « désarmée » ("uncocked") mentionnée tout au long de ce manuel se réfère à la position du bras de lancement. Quand la machine est « désarmée », vu de derrière, le bras de lancement est visible à gauche de la machine. Quand on regarde la machine par le dessus depuis l'arrière, le bras "désarmé" sera visible en position 8h45. Quand la machine est livrée, le bras sera en position de "sécurité".

1. Toute personne habilitée à faire fonctionner la machine, ou à charger le barillet, doit lire ce manuel d'instruction et être formée par une personne connaissant le fonctionnement et les mesures de sécurité de ce matériel.
2. Ne pas laisser la machine en position "armée" quand elle n'est pas utilisée. Cette pratique est non seulement dangereuse mais elle réduit la durée de vie du ressort d'armement.
3. Une seule personne à la fois doit faire fonctionner la machine.
4. Ne pas faire fonctionner la machine sans avoir installé l'arceau de sécurité. Cet arceau de sécurité définit la zone de danger autour du bras de lancement.
5. Ne soulever, ni ne déplacer la machine par le bras de lancement ou l'arceau de sécurité. Ne vous appuyez pas sur l'arceau de sécurité et n'y posez aucun poids, telles que les boîtes de cibles.

**DANGER - THESE MACHINES CAN CAUSE SERIOUS INJURIES! READ THE INSTRUCTIONS CAREFULLY BEFORE ATTEMPTING TO INSTALL OR OPERATE THE MACHINE!**

1. ☛ **BEFORE:**

- Installing the trap,
- Connecting power,
- Lubricating,
- Loading the magazine
- Making any adjustments

☛ Be sure that the throwing arm is in the safe, uncocked position or that the mainspring is disconnected, the "ON-OFF-UNCOCK" toggle switch on the electrical control box is in the "OFF" position, and the machine is **DISCONNECTED** from the power source.

**NOTE:** The "uncocked" position mentioned throughout this manual refers to the position of the throwing arm. When the machine is "uncocked", viewed from behind the machine, the throwing arm is to the left of the machine. When looking at the machine from on top behind, the "uncocked" throwing arm is visible in a 9 o'clock position. When the machine is delivered, the throwing arm is in the "safe" position.

1. All personnel required to operate the trap, or load targets into the magazine, should read this instruction manual and be trained by someone knowledgeable to the safe operation of the equipment.
2. Do not leave the trap **cocked** when not in use. Not only is this practice very hazardous, but, as the mainspring is stretched, its lifespan will be shortened.
3. **Only one person should operate the trap at any time.**
4. Do not operate the trap without the safety guard installed on the trap as illustrated in this manual. This safety guard defines the danger zone of the throwing arm rotation.
5. Do not lift or move the trap by the throwing arm, throwing plate or the safety guard. Do not lean on the safety guard or place any weight on it such as box of targets.

6. **Des lunettes de protection** doivent être portées par toutes personnes proches de la machine pour éviter les blessures aux yeux dues à des fragments de cibles.

7. Eloigner toujours les enfants et les animaux de la machine.

8. Avant de mettre la machine en marche, se mettre en position de sécurité à l'arrière gauche de la machine et s'assurer qu'il n'y ait personne dans la zone de danger à l'avant de la machine. Des fragments de pigeons cassés peuvent voler rapidement en dehors de la zone de danger même en arrière. (Ils peuvent même rebondir sur les cabanes, etc...). Quand la machine est armée et prête à l'emploi, quitter toujours la zone de lancement en restant à l'arrière de la machine.

**ATTENTION !!!! certaines machines ( Ex : PCT ) peuvent pivoter sur 360° !!!!**

9. Avant d'approcher la machine, pour la maintenance, les réglages ou le chargement des cibles, assurez-vous que l'interrupteur "**ON-OFF-UNCOCK**" du coffret électronique est en position "**OFF**" et que le bras de lancement est dans la position « Désarmée » ("Decocked") 8h45.

**NOTE: POUR DESARMER LE BRAS DE LANCEMENT ET PLACER LA MACHINE EN POSITION DE SECURITE, METTRE L'INTERRUPTEUR "ON-OFF-UNCOCK" DU COFFRET ELECTRONIQUE EN POSITION DESARMEE « UNCOCKED » PUIS EN POSITION « OFF ». LE BRAS DE LANCEMENT DOIT S'ARMER ET S'ARRETER DANS LA POSITION « DESARMEE » A L'AVANT DE LA MACHINE. PUIS, DEBRANCHER L'ALIMENTATION DU COFFRET ELECTRONIQUE. VOIR DESSIN CHAPITRE POSITION DE SECURITE.**

La machine devra être utilisée uniquement de jour ou bien dans des conditions de luminosité suffisantes permettant une utilisation en sécurité.

LAPORTE préconise l'utilisation de batterie à décharge lente.



6. **Safety glasses** must be worn by all personnel within close proximity to the trap to prevent eye injury from flying target fragments.

7. Always keep children and animals away from the trap machine.

8. Before turning on any switches, move to a safe position at the left rear of the trap and make sure that no one is within a danger zone in front of the trap. High-speed fragments from broken targets may fly outside the normal target danger zone, even backwards. (They may even rebound off traphouse sides etc.). When trap is cocked and ready for use, always leave the area by keeping to the rear of the machine.

9. Before approaching the trap, for any maintenance, adjustments, or for the loading of targets, be sure the trap is turned off with the "**ON-OFF-UNCOCK**" toggle switch on the electrical control box in the "**OFF**" position, and the throwing arm is in the "Decocked" 9 o'clock position.

**NOTE: TO UNCOCK THE THROWING ARM AND PLACE THE TRAP IN A SAFE CONDITION, MOVE THE "ON-OFF-UNCOCK" TOGGLE SWITCH, ON THE ELECTRICAL CONTROL BOX, TO THE "UNCOCK" POSITION, THEN TO THE "OFF" POSITION. THE THROWING ARM SHOULD "THROW" AND STOP IN THE "UNCOCKED" POSITION OUT IN FRONT OF THE TRAP. THEN DISCONNECT POWER FROM THE ELECTRICAL CONTROL BOX.**

The machine will be used only during daytime or in light conditions sufficient for use in safety.

LAPORTE advocates the use of battery discharge slowly.

# INSTRUCTIONS DE DEMARRAGE TRAP 185 SP14 2016

## START-UP INSTRUCTIONS TRAP 185 SP14 2016

Ces machines doivent être installées sur une plate-forme en bois ou en béton ou sur le socle multi positions LAPORTE.

Fixer fermement la machine sur la base en utilisant la visserie appropriée au type de plate-forme utilisée.

1. Installer l'arceau de sécurité (Voir plan)

2. Installer le barillet (Voir plan)

3. Raccordement électrique

Pour les **machines en 12 V**, respecter les polarités « + rouge » et « - noir ou bleu » sur l'alimentation.

Pour les machines de 110 à 380 V, ne pas oublier de Brancher le conducteur de terre.

4. Raccorder la commande par câble.

Brancher la prise blanche 4 plots de la télécommande par câble sur le coffret de commande à l'endroit "PULL CORD/REMOTE CONTROL", et verrouiller le branchement à l'aide du fermoir.

5. Chargement du barillet:

Charger d'abord les colonnes arrière du barillet

Placer une pile de cibles dans la colonne du barillet en prêtant attention à ne pas les heurter, ni les faire tomber.

Enlever les cibles cassées ou fendues et assurez-vous que les cibles ne soient pas collées ensemble.

Vérifier que la cible du bas de la pile pose parfaitement sur la plaque support barillet.

Continuer de placer des piles de cibles dans cette colonne jusqu'à ce qu'elle soit pleine.

6. Positionner l'interrupteur "**ON-OFF-UNCOCK**" du coffret électronique de la position "**OFF**" à la position "**ON**". La machine va 's'armer', c.à.d. le bras de lancement va se déplacer de la position '**Uncocked**' 8h45 à la position armée 6h30 (si elle ne s'arme pas, appuyer sur le bouton "**PULL**"). Lancer plusieurs cibles pour vérifier la trajectoire.

Positionner l'interrupteur "**ON-OFF-UNCOCK**" du coffret électronique sur la position "**UNCOCK**" puis sur la position "**OFF**" (désarmement de la machine). Le bras de lancement est maintenant en position "**désarmée**" (Uncocked) (8h45).

La procédure de test est maintenant terminée.

Déconnecter la machine de la source d'alimentation.

This trap may be installed on a LAPORTE cart ( trolley ) or other suitable base.

Secure the trap to the base using suitable screws and bolts for the type of platform being used

1. Install the safety guard (see section).

2. Install the magazine (see section).

3. Electrical connection :

For the **machines in 12V**, control the correct connection of the polarities "+" and "-" to the power supply.

For the machine in 110V to 380V, do not forget to connect the earth ground LAPORTE recommend a voltage surge protector to be installed to prevent electrical storm damage.

4. Connect the "Pull Cord release cable".

Plug the white 4-pin plug of the cable release onto the control box "PULL CORD/REMOTE CONTROL" and close with the "clip".

5. Loading the magazine

Firstly load clays in the 4 rear columns of the magazine, rotate the magazine and fill the remaining columns.

Place a stack of clays into the magazine from the top being careful not to break them. Do not let them "fall" into the magazine.

Make sure that there are no broken or cracked clays and that they are not stuck together.

Make sure the first clay in the stack lays perfectly flat on the magazine support base

6. Position the "**ON-OFF-UNCOCK**" switch from the "**OFF**" position to the "**ON**" position. The machine will cock, the throwing arm will move from the "uncocked" 9 o'clock position to the cocked 6 o'clock position (si elle ne s'arme pas, appuyer sur le bouton "**PULL**"). Throw a few clays to establish the correct distance and trajectory.

Position the "**ON-OFF-UNCOCK**" switch on the electronic box into the "**UNCOCK**" position and then into the "**OFF**" position (uncocking the machine). The throwing arm is now in the "**uncocked**" position 9 o'clock.

The testing procedure is now complete.

Disconnect the machine from the power supply.

# ANOMALIES DE FONCTIONNEMENT TRAP 185 SP14

## TROUBLE SHOOTING TRAP 185 SP14 2016

**ATTENTION:** AVANT DE PROCEDER A DES CHANGEMENTS OU DES REGLAGES, ASSUREZ-VOUS QUE LE BRAS DE LANCEMENT EST EN POSITION DESARMEE ET QUE LA MACHINE EST DECONNECTEE DE LA SOURCE D ALIMENTATION.

### 1. LE MOTEUR D'ARMEMENT NE FONCTIONNE PAS :

- La prise n'est pas branchée
- Le disjoncteur est sur « OFF » ou le fusible a sauté. Positionner l'interrupteur "ON-OFF-UNCOCK" du coffret électronique sur la position "OFF". Soulever le couvercle du coffret et vérifier les fusibles. Si les fusibles continuent de griller, vérifier les câblages et l'alimentation pour localiser la cause avant de continuer.
- La puissance électrique est insuffisante (vérifier avec un multimètre : 12 V, 110 V, etc....).
- Les connections électriques sont sales ou desserrées.
- Le moteur d'armement est grillé.
- Le raccordement électrique est non conforme (voir instructions de démarrage).

#### Uniquement si la machine est désarmée :

- La vis d'armement est en contact direct avec l'axe du tirant à oeil. Le moteur n'aura pas suffisamment de puissance initiale pour amener le bras de lancement dans la position armée et le disjoncteur (ou fusible) va éventuellement sauter. Pour corriger cela, pousser le bras de lancement dans le sens contraire au aiguilles d'une montre d'environ 1.5 cm. Repasser a la position « ON » et réessayer.
- La carte électronique est grillée.

### 2. LE MOTEUR TOURNE MAIS N'ARME PAS LE BRAS DE LANCEMENT :

- La puissance électrique n'est pas adéquate. (vérifier avec le multimètre : 12 V, 110V etc .....).
- Le bras de lancement est bloqué. (**INTERVENIR AVEC EXTREME PRECAUTION !**)
- La vis d'armement du réducteur est cassée.
- L'engrenage du réducteur est hors service (le moteur tourne mais le pignon d'armement ne tourne pas).
- L'axe d'entraînement du tirant à œil de l'axe d'armement est cassé.
- L'axe d'armement est cassé.

**CAUTION:** BEFORE MAKING ANY CHANGES OR ADJUSTMENTS MAKE SURE THE THROWING ARM IS IN THE SAFE UNCOCKED POSITION AND THAT THE MACHINE IS UNPLUGGED FROM THE POWER SUPPLY.

### 1. THE COCKING MOTOR WILL NOT START:

- Electricity is not connected.
- The circuit breaker is off or the fuse has blown. Move the switch marked "ON-OFF-UNCOCK" on the electrical control box to the "OFF" position. Remove the cover of the control box and check the fuses. If the fuse continues to blow, check the wiring and the power supply to locate the cause before continuing.
- The electricity supply is insufficient (check with a DC voltmeter), i.e. battery is discharged.
- Electrical connections are dirty or loose.
- The cocking motor is defective.
- The electrical connections are incorrect (see Start-Up Instructions).

#### Only proceed if the machine is uncocked :

- The cocking stud is in direct contact with the mainshaft spindle stud. The motor does not have enough power to bring the throwing arm into the cocked position and the circuit breaker (or fuse) will eventually blow. To correct this, push the throwing arm in a counter clockwise direction by about ½ Inch. Re-start from the position "ON" and try again.
- The electric command box is defective.

### 2. THE MOTOR TURNS BUT DOES NOT COCK THE THROWING ARM:

- The electricity supply is not sufficient (check with a voltmeter).
- The throwing arm is blocked. (**PROCEED WITH EXTREME CAUTION!**)
- The gearbox mechanism does not work (the motor turns but the main shaft does not turn).
- The stud between the main spindle and the threaded eye bolt is broken.
- The main shaft is broken.



### 3. LA MACHINE ARMEE NE DECLENCHE PAS :

- Il n'y pas d'alimentation électrique.
- Le ressort d'armement est cassé.
- Le bouton "Pull" ou l'appareil de déclenchement à distance ne fonctionne pas.
- La batterie de l'émetteur de la radio commande en option est déchargée et demande à être remplacée.
- L'interrupteur "ON-OFF-UNCOCK" est en position "OFF".

Le bras de lancement est bloqué par 2 cibles, ou par des pigeons cassés. **ATTENTION : Le bras de lancement appuie trop FORTEMENT sur les cibles.** Désarmer la machine en utilisant le "désarmement manuel", soyez très PRUDENT, car le bras de lancement va se relâcher TRES vite. La (es) cible(s) sur la plaque de lancement vont probablement voler en éclats dans TOUTES les directions.

**Le bras de lancement est tordu ou cassé et coincé contre une partie de la machine, c.à.d. une vis ou la base du barillet. CECI EST TRES DANGEREUX! Comme vous ne pouvez pas désarmer la machine, le bras doit être enlevé... Appeler LAPORTE.**

#### AVEC ELECTRO- AIMANT (skeet, FO, ...):

- La pression exercée sur la gâchette par le bras de lancement est trop importante. Il est nécessaire de régler l'arrêt du bras.
- 12v, 220v, et 380v : agir sur le potentiomètre situé sur la carte électronique.
- 110v : agir sur le support micro-contact en le déplaçant vers la gauche lorsque la machine est vue de l'arrière.

ATTENTION : afin de désarmer manuellement une machine équipée d'une gâchette, exercer une pression sur le noyau de l'électro- aimant. Avant toute manipulation, positionner l'interrupteur sur « OFF » (faire attention aux éclats de pigeon éventuels).

### 4. LE BRAS DE LANCEMENT NE S'ARRETE PAS ET LANCE DES CIBLES :

- Le micro-contact d'armement est cassé ou dérégulé, et oblige le moteur d'armement à fonctionner en continu.
- Le relais est défectueux (il reste collé) DANGER : LA MACHINE CONTINUE A LANCER DES PLATEAUX MEME EN POSITION OFF. Il faut déconnecter la machine de la source d'alimentation.

### 3. THE MACHINE IS COCKED BUT DOES NOT THROW:

- There is no electrical supply.
- The main spring is broken.
- The "Pull" switch or remote release system is not working.
- The battery in the Optional Radio Control transmitter is exhausted, and needs replacing.
- The switch on the "ON-OFF-UNCOCK" is in the "OFF" position.

The throwing arm is blocked by two clays or by fragmented clays. **WARNING: The throwing arm will be pressing against the targets with TREMENDOUS PRESSURE.** Uncock the trap using "Manual Uncocking", be EXTREMELY CAUTIOUS, as the throwing arm will release VERY fast. The clay(s) on the throwing plate will most probably shatter throwing target fragments in all directions.

**The throwing arm is bent or broken and subsequently jammed against some part of the trap, e.g. the mobile throwing plate, the magazine base. THIS IS A VERY DANGEROUS CONDITION! As you cannot "re-cock" the machine, the arm will have to be removed.... Call LAPORTE for help.**

#### WITH SOLENOID (Skeet, Trap, ...):

- There is too much pressure by the arm on the trigger. Adjust the stopping of the arm.
- 12V, 220V and 380V: adjust the potentiometer on the electronic card.
- 110V: adjust the micro-switch support by moving it to the left from a rear view of the machine.

WARNING: In order to manually uncock a machine with a solenoid, press on to solenoid core. Before proceeding, position the switch to "OFF" (be careful of clay fragments being thrown).

### 4. THE THROWING ARM DOES NOT STOP DECOCKING AND THROWING TARGETS:

- The cocking circuit micro-switch is defective or out of adjustment, and causes the cocking motor to run continually.
- In 12 volt box, the relay is defective and sticks.
- WARNING: THE MACHINE CONTINUES TO THROW CLAYS EVEN WHEN SWITCHED OFF. It is imperative to disconnect the power supply.

Le bouton "**PULL**" est bloqué ou le câble est abîmé. Le bouton de transmission de l'émetteur radio est continuellement enclenché (ex dans la boîte à outils, un tiroir de bureau, la poche, un étui à fusils, etc.). Vérifier en débranchant le récepteur de la télécommande depuis le coffret électronique.

Un autre émetteur radio pourrait être réglé sur la même fréquence que le récepteur et déclencherait la machine. Vérifier en débranchant le récepteur de la prise du coffret électronique. Le circuit électronique du boîtier de commande peut avoir "grillé".

#### 5. BRUITS ANORMAUX :

- Vérifier le serrage des boulons.
- Le ressort d'armement est détendu et les spires se touchent entre elles : **il est impératif lorsque le ressort est détendu à fond, que les spires ne se touchent pas.** Dans le cas contraire, cela pourrait causer la rupture du corps principal !
- Le réducteur manque d'huile.
- Anti-retour détérioré ou cassé.
- Le bras de lancement est tordu et frotte sous la plaque SB (Support Barillet) ou sur la plaque de lancement.
- La plaque de lancement peut être desserrée.
- L'axe arrière du barillet manque de lubrification.

#### 6. LES CIBLES CASSENT AU LANCEMENT :

- Les cibles étaient cassées avant le chargement.
- Les cibles se sont cassées pendant le chargement. Cibles mélangées (différents diamètres c.à.d. 107-108-110 mm).
- La réglette est détériorée ou cassée.
- Le bras de lancement est tordu. Il peut être redressé sans le démonter en vérifiant que la réglette se trouve toujours à même distance de la plaque de lancement tout au long de sa rotation. Désarmer le bras de lancement et retirer le ressort d'armement avant toute vérification ou réglage.
- La plaque de lancement est endommagée. Vérifier si les bords de la plaque ont été déformés et poncer si nécessaire.
- La plaque de lancement est sale, ou il y a du brai résultant du mauvais positionnement de la cible à l'armement, la nettoyer avec du solvant ou la poncer.

The "**PULL**" button is stuck, or the cable is damaged. The button on the radio remote control is continually pressed (e.g. in a tool box, office drawer, pocket etc). Check by carefully disconnecting the receiver of the radio remote from the electronic control box.

Another radio transmitter could be adjusted to the same frequency as the receiver and operate the machine. Check by disconnecting the receiver of the radio remote from the electronic control box. The electronic circuit on the control box could be defective.

#### 5. ABNORMAL NOISES:

- Check all bolts for tightness.
- The mainspring does not have sufficient tension on it, and the coils are touching each other: **it is imperative that when the spring is at minimum tension, the coils do not touch. If they do, this could break the main body.**
- The one way bearing is worn out or damaged.
- The throwing arm is bent and scrapes on the underside of the magazine support base plate or on the throwing plate.
- The throwing plate is loose.
- The magazine spindle needs greasing.

#### 6. THE TARGETS BREAK IMMEDIATELY WHEN THROWN:

- The targets were damaged prior to loading.
- The targets were damaged during loading. Mixed targets (different diameters in it stack i.e. 107-108-110mm)
- The throwing arm rubber is damaged or worn.
- The throwing arm is bent. It can be straightened without removing it.
- Check that the throwing arm rubber is always at the same distance from the throwing plate through out the entire radius over the throwing plate. Uncock the throwing arm and disconnect the mainspring before this inspection and adjustment.
- The throwing plate is damaged. Check edges of plate for 'nicks' and file smooth if necessary.
- The throwing plate is dirty or has clay target pitch build up resulting in the target not being located correctly in the launch position. Clean with solvent or sand it.

-La plaque de lancement est desserrée.  
-Vérifier qu'il n'y ait pas d'obstruction à la trajectoire du plateau  
-L'arceau de sécurité est tordu et interfère avec la trajectoire de la cible.  
-Un éclat de cible est coincé sur la plaque de lancement ou sur la tôle amortisseur.

-Le bras n'est pas en contact avec la cible et quand la machine tire, le bras se rabat sur la cible et la détruit.  
**-Lors d'un armement correct, la réglette doit être impérativement en contact avec la cible avant le lancement.**  
-L'anti-retour est détérioré et provoque des vibrations dues à l'oscillation combinée du bras et du ressort.  
-L'anti-retour, sur l'axe d'armement, a du jeu dans son logement.  
-Le ressort d'armement n'est pas bien réglé, ou le silentbloc n'est pas installé correctement.  
-Vérifier TOUTES les causes de la Section ci-dessous.

#### **7. LES CIBLES TOMBENT CASSEES SUR LA PLAQUE :**

##### **BARILLET 6 COLONNES :**

-Les cibles étaient cassées avant le chargement.  
-Les cibles se sont cassées pendant le chargement.  
-La plaque SB (Support Barillet) est sale, abîmée ou tordue.  
-Vérifier que la tôle amortisseur soit libre et qu'elle puisse vibrer.  
-Les ressorts lames inox 6c sont endommagés, ou mal ajustés (trop souple).  
-Les couteaux de séparation pigeons sont mal réglés.

##### **BARILLET 8C COLONNES :**

Les couteaux de séparation pigeons sont mal réglés.

#### **8. IL TOMBE 2 CIBLES DU BARILLET EN MEME TEMPS**

##### **BARILLET 6 COLONNES :**

Cibles mélangées (différents diamètres c.à.d. 107-108-110mm)

Les lames inox 6c sont abîmées ou desserrées ou la pression des lames est insuffisante.  
La position de l'embase barillet est trop haute par rapport à la plaque sb (la surface de contact entre le caoutchouc des lames inox et le pigeon est insuffisante).

-The throwing plate is loose.  
-Check that there is nothing in the way of the target trajectory.  
-The safety guard is bent and gets in the way of the clay flight path.  
-A piece of broken clay is lodged on the throwing plate **or shock absorbing plate.**

-The arm is not in contact with the clay and when the machine throws, the arm hits the clay and breaks it.  
**-The throwing arm rubber should always be in contact with the clay before the machine cycles.**  
-The one-way bearing is damaged and causes excessive oscillation.  
-The bearing on the throwing arm shaft has excessive clearance.  
-The main spring is not correctly adjusted, or the rubber damper is not correctly installed.  
-Check ALL the causes in section 8 below.

#### **7. TWO CLAYS FALL AND BREAK ON THE PLATE:**

##### **6 COLUMN MAGAZINE:**

-The clays were broken before being loaded.  
-The clays were broken while loading.  
-The magazine support plate is dirty, damaged or bent.  
-Check that the shock absorbing plate is free and can vibrate.  
-The 6c target retainer leaf springs are damaged or incorrectly adjusted (too weak).  
-The clay separator knives are incorrectly adjusted.

##### **8C COLUMN MAGAZINE:**

The clay separator knives are incorrectly adjusted.

#### **8. TWO CLAYS FALL FROM THE MAGAZINE AT THE SAME TIME**

##### **6C MAGAZINE**

Mixed clays (different diameters in same stack i.e. 107-108-110mm)

The 6c target retainer leaf springs are damaged, loose or the pressure on the "springs" is insufficient.  
The position of the magazine base is too high with regards the magazine support base plate (the contact area between the target leaf spring rubber and the second clay is insufficient).

**BARILLET 8C COLONNES :**

Cibles mélangées (différents diamètres c.à.d. 107-108-110mm).

Vérifier que les deux couteaux séparateurs soient correctement serrés.

**9. LES CIBLES NE TOMBENT PAS DU BARILLET :**

-Les cibles restent collées entre elles, veiller à décoller les piles avant de les mettre dans le barillet.

-Cibles mélangées (différents diamètres c.à.d. 107-108-110mm)

-Les tiges du barillet sont abîmées ou tordues et réduisent le jeu latéral autour de la pile de cibles.

-Les lames inox 6 col sont tordues ou vrillées et bloquent la première cible et empêche la colonne de cibles de descendre.

-La plaque SB est endommagée.

-Le barillet est vrillé.

-Le doigt de barillet n'entraîne pas le barillet ou son ressort est endommagé ou mal réglé.

-Vérifier la pression du doigt et sa lubrification.

**8C COLUMN MAGAZINE:**

Mixed clays (different diameters in same stack i.e. 107-108-110mm).

Check that the two knife separators are adjusted correctly.

**9. THE TARGETS DO NOT COME OUT OF THE MAGAZINE:**

-The targets are stuck together. Separate them before putting them in the magazine.

-Mixed targets. (Different diameters in same stack i.e. 107-108-110mm)

-Magazine rods are damaged or bent and are restricting the vertical movement of the target stack.

-The 6c target retainer leaf springs are bent or twisted thus blocking the first clay and prevent the column of clays from registering down.

-The magazine support base is damaged.

-The magazine assembly is twisted.

-The indexing finger does not move the magazine or its spring is damaged or incorrectly adjusted.

-Check the correct pressure of the indexing finger and its lubrication.

## Safety position necessary when the machine is cocked.

Position de sécurité OBLIGATOIRE lorsque la machine est armée.



**Stand behind the machine !!!**

Se positionner à l'arrière de la machine !!!

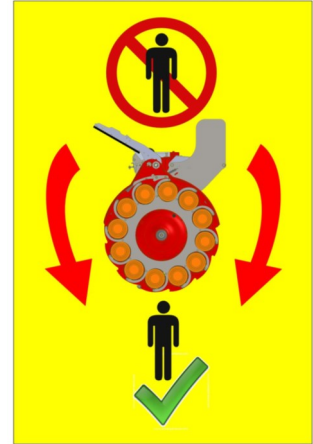

It is essential to access the machine from behind! Only one person should have access to the machine when it is being used. It is recommended to build sheltering walls to avoid broken clays or debris flying around. The user should always wear protection glasses to avoid eye injury from flying broken clays.

The machine should always be securely fixed to the ground or onto a base (pallet). Keep children and animals away from the machine.

Pour accéder à la machine, il est obligatoire de passer par l'arrière! Lors de l'utilisation de la machine une seule personne doit se trouver aux abords. Il est recommandé de placer des protections latérales afin de stopper les plateaux ou débris en cas de mauvaises manipulations. L'utilisateur doit impérativement porter des lunettes de protection pour éviter les blessures aux yeux dues à des fragments de cibles. Fixer fermement la machine sur le sol ou sur un socle (palette).

Eloigner toujours les enfants et les animaux de la machine.

Throwing arm in UNCOCKED position:  
Bras de lancement en position DESARMÉE:

Throwing arm  
Bras de lancement

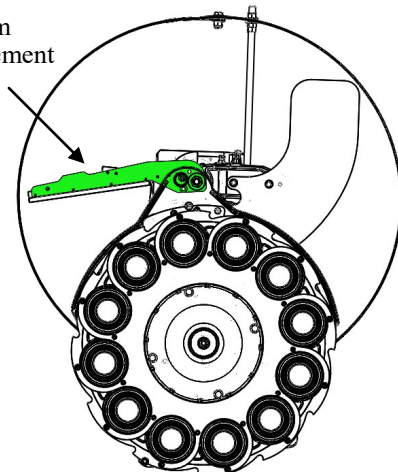

Throwing arm in cocked position:  
Bras de lancement en position ARMÉE:

**ATTENTION DANGER!!! WARNING!!!**

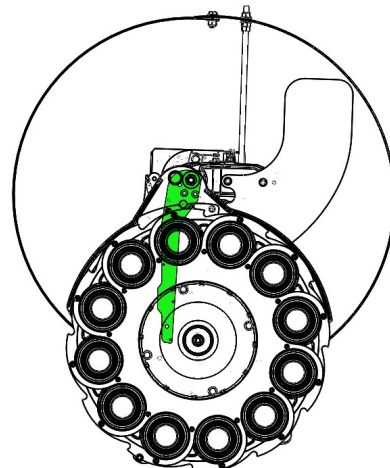

**DANGER !!!!!**

# SAFETY GUARD 185 SP14

## Arceau de sécurité 185 SP14

Warning !!! Before any adjustment make sure the Throwing arm is in the SAFE uncocked position and that the machine is unplugged from the power supply.

Attention !!! Avant de procéder à des manipulations, assurez-vous que le bras de lancement est en position désarmée et que la machine est déconnectée de la source d'alimentation.

- 2x 1309010 Safety guard SP14 ( arceau )
- 1x 1309011 All Thread 12-450 ( tige fileté )
- 6x 1400050 Washer M12 ( rondelle )
- 4x 1400009 Nut HU M12 ( écrou )
- 3x 1400024 Lock nut M12 ( écrou indes )
- 1x 1400156 Screw TH M 12-030 ( vis )

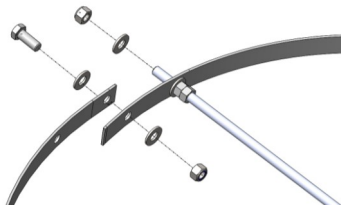

- 4 x 1400128 Screw TH 06-030 ( Vis )
- 8 x 1400047 Washer M6 ( Rondelle )
- 4 x 1400024 Lock nut M6

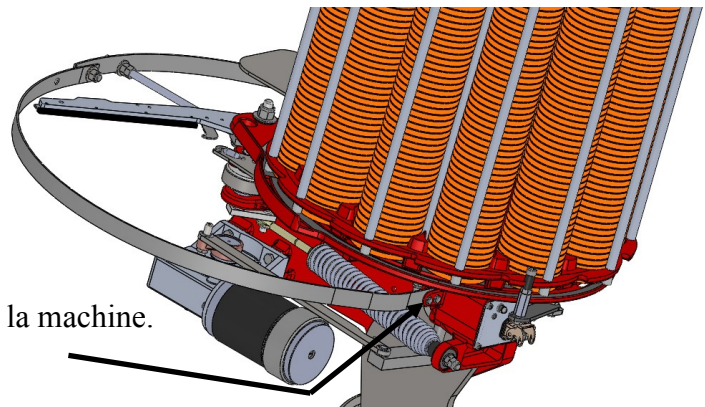
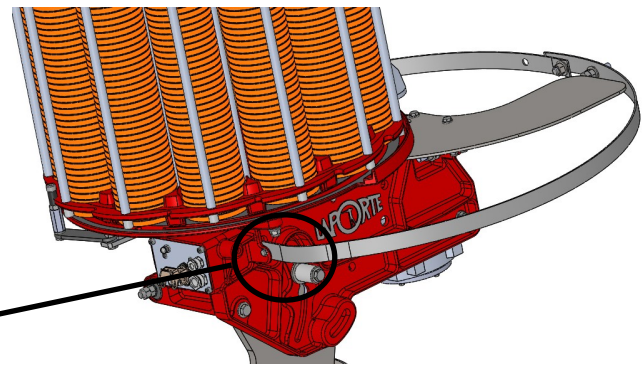
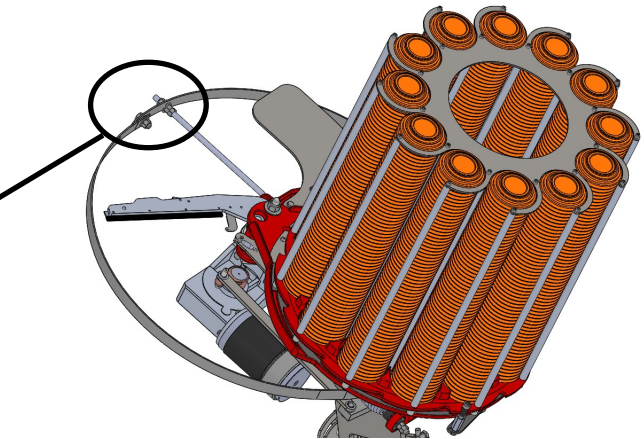
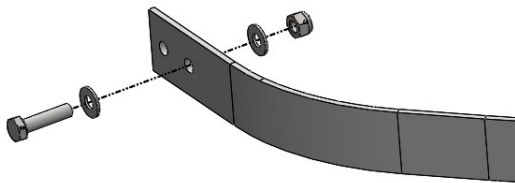

### Fixing the safety guard to the rear of the machine.

Fixation de l'arceau de sécurité à l'arrière de la machine.

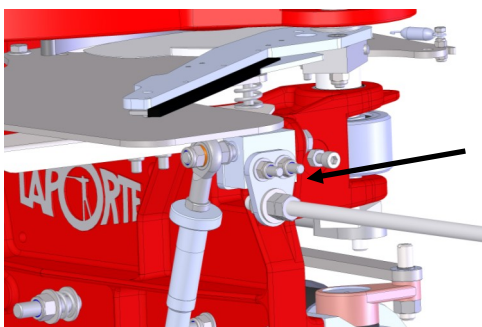

1309094 Adaptateur pour Trap TAHLB

- 4 Washer M8 / Rondelle M8
- 2 Lock nut M8 / Ecrou indes M8

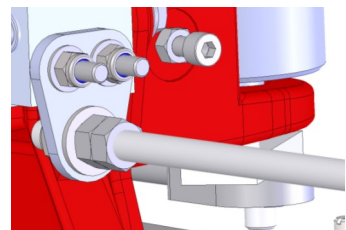

**Attention !!! Ces machines peuvent provoquer de sérieuses blessures !  
Warning !!! These machines can cause serious injuries !**

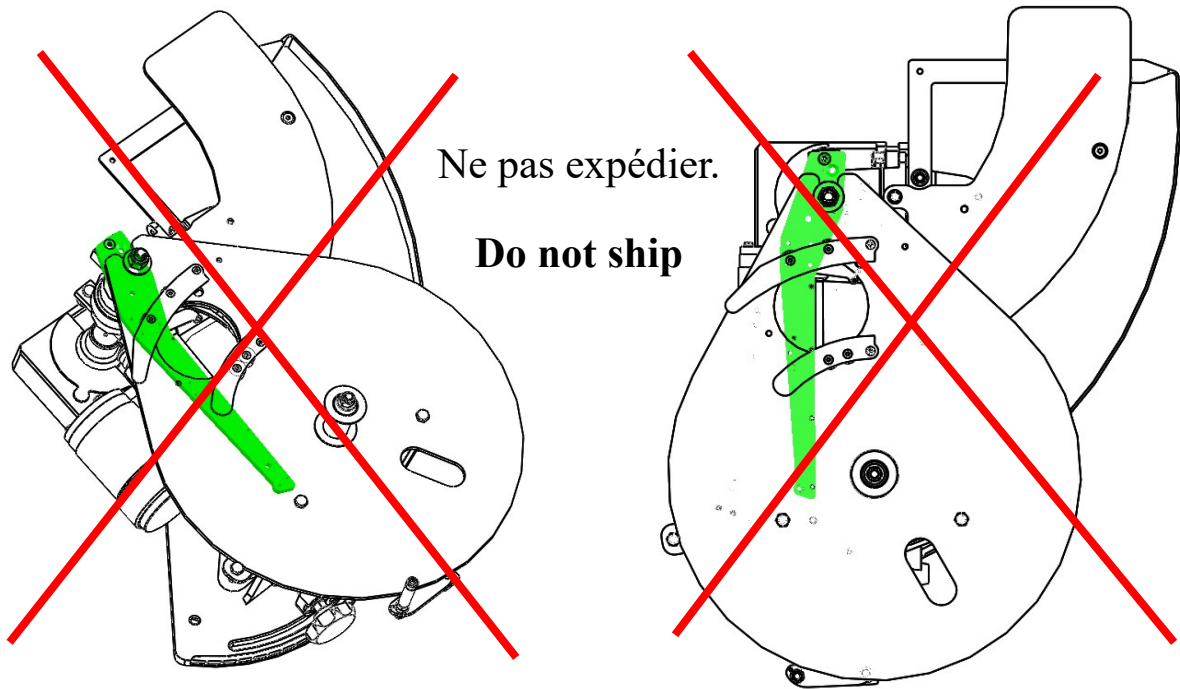

**Machine Armée !!! Interdiction d'approcher !!! Danger !!!**

Throwing arm.  
Bras de lance-  
ment.

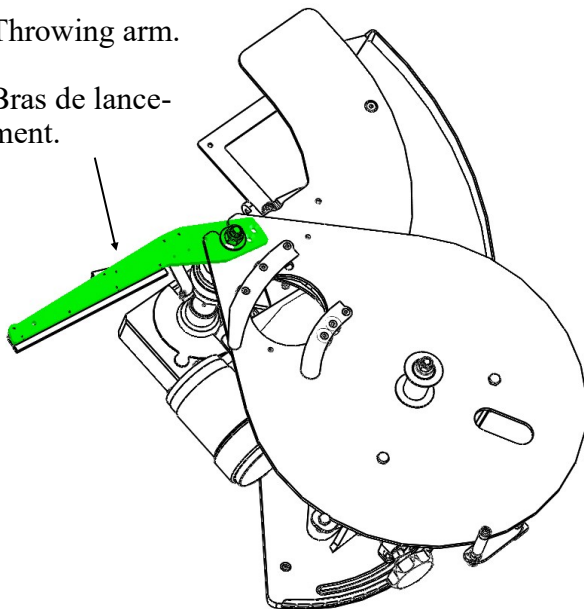

**Ok**  
Machine en position désarmée.

**Machine in the disarmed position.**

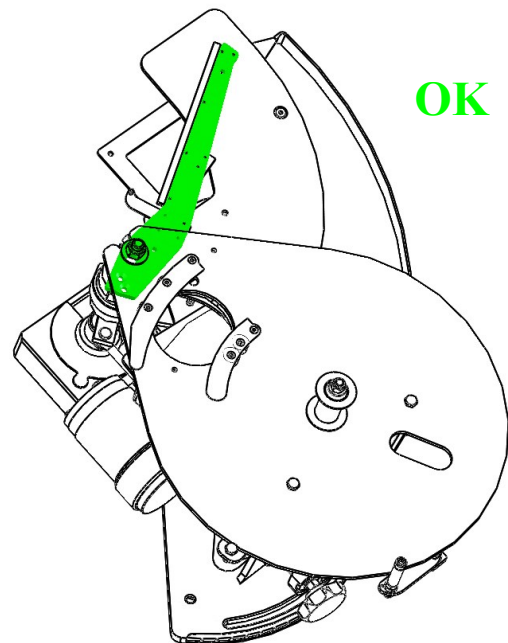

**Ok**  
Machine en position désarmée et  
Sécuriser, prête pour être expédiée.

**Secure, ready to ship**





## Adjustment of the throwing plate

### Réglage de la plaque de lancement

**WARNING!!!** Before any adjustments, dismantle / disconnect the cocking spring, and disconnect the machine from the power source.

**ATTENTION !!!** Avant toutes manipulations, désassemblez le ressort d'armement, et débranchez la machine de la source d'alimentation électrique.

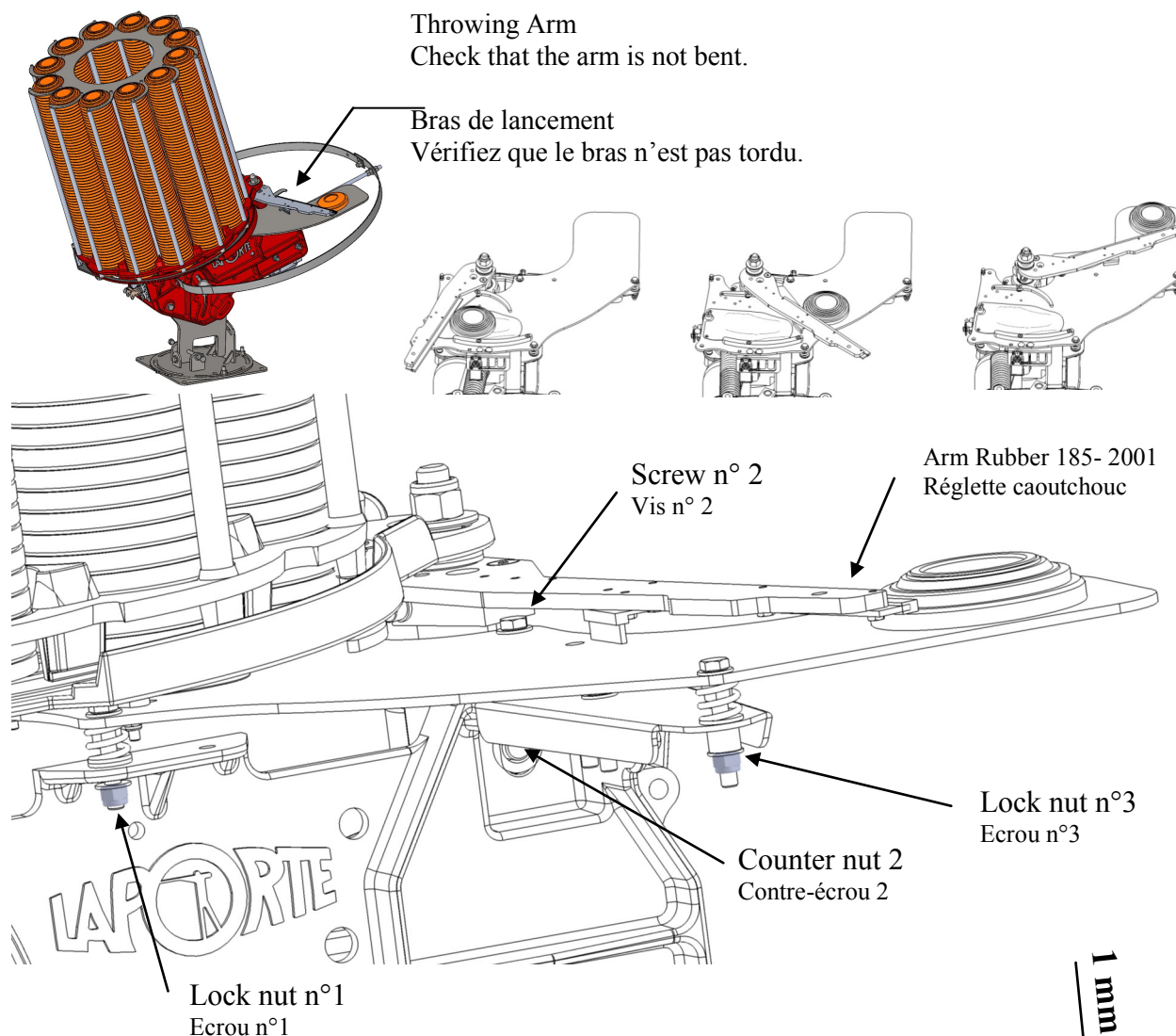

1 -Use the adjustment screw to raise or lower the throwing plate in order to obtain a space of around 1mm between the clay and the arm rubber.

2 -Pivot (rotate) the arm to check the adjustment is constant along the entire surface of the throwing plate.

3 -Repeat the operation on the 3 adjustment screws.

1 -Actionner la vis de réglage pour monter ou descendre la plaque de lancement afin d'obtenir un espace d'environ 1 mm entre le plateau et la réglette.

2 -Faire pivoter le bras pour obtenir un réglage constant sur toute la surface de la plaque de lancement.

3 -Répéter l'opération sur les 3 vis de réglage.

## Adjustment of the KNIFE SEPARATOR

### Réglage des couteaux

**WARNING!!!** Before any adjustments, dismantle / disconnect the cocking spring, and disconnect the machine from the power source.

**ATTENTION !!!** Avant toutes manipulations, désassemblez le ressort d'armement, et débranchez la machine de la source d'alimentation électrique.

Etape 1 / Step 1

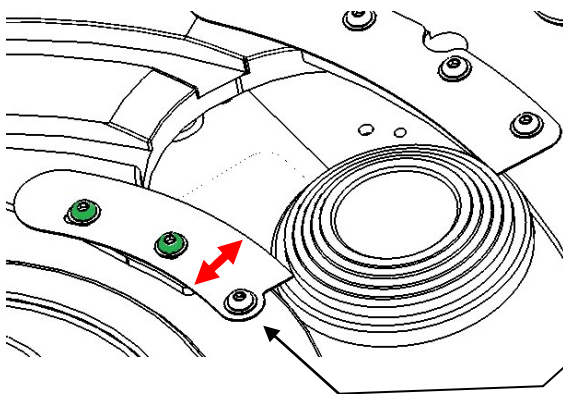

Withdraw the carousel.  
Retirez le barillet.

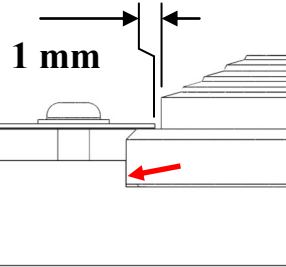
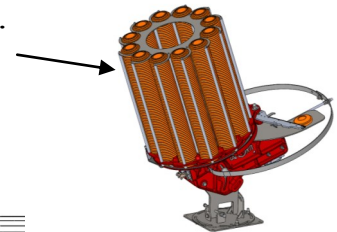

Etape 2 / Step 2

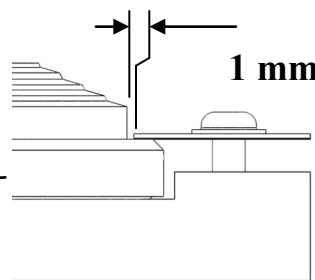
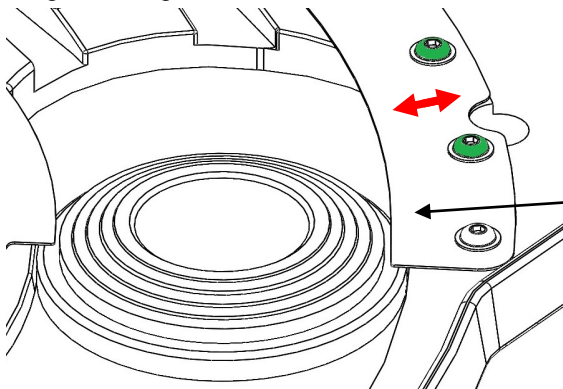

Etape 3 / Step 3

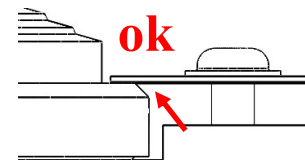
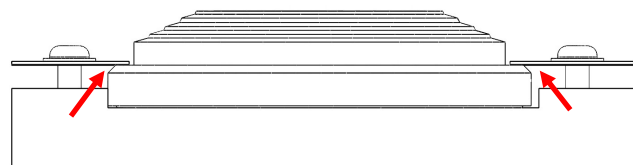
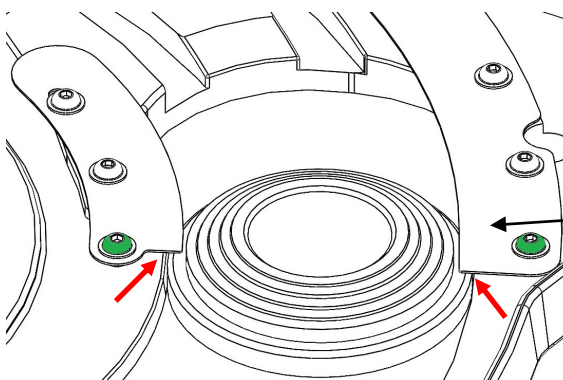

- 1 -Use the adjustment screw to raise or lower the knives separator so that the knives rubs the clay slightly.
- 2 -Repeat the operation on the 2 adjustment screws.

- 1 -Actionner la vis de réglage pour monter ou descendre le couteaux séparateur afin que le couteaux frotte légèrement le plateau.
- 2 -Répéter l'opération sur les 2 vis de réglage.

# REMOTE CONTROL PLUG FICHE DE TELECOMMANDE

## CABLE REMOTE PLUGGING

### BRANCHEMENT D'UNE TELECOMMANDE PAR CABLE

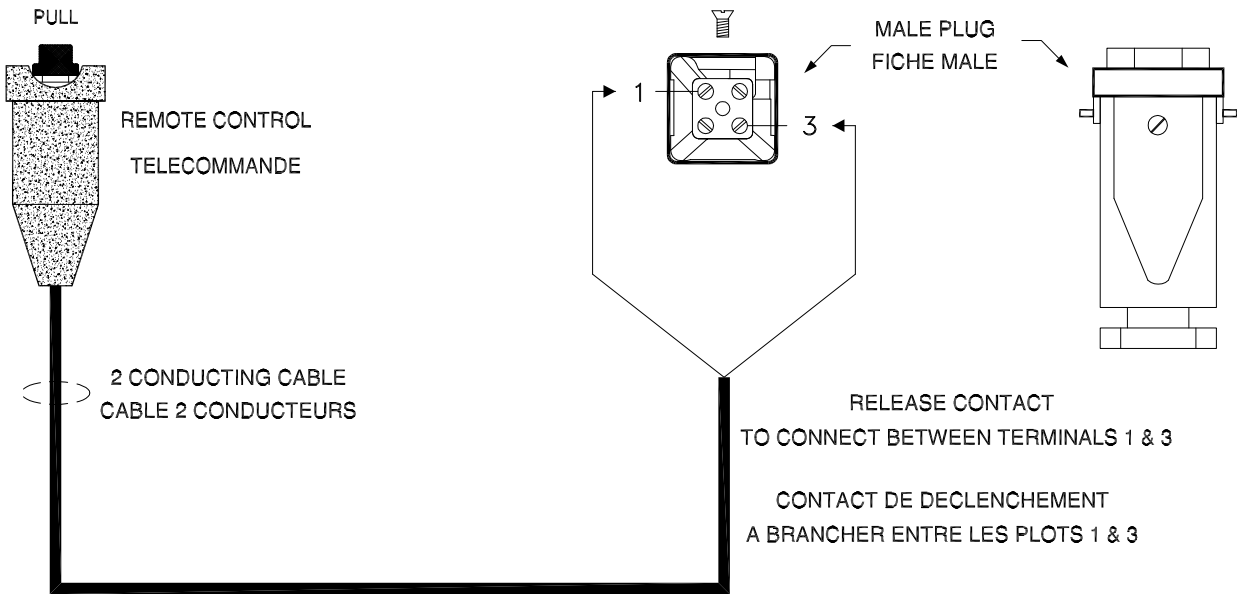

## RADIO RECEIVER OR SONO-PULL PLUGGING

### BRANCHEMENT D'UN RECEPTEUR RADIO OU D'UN SONO-PULL

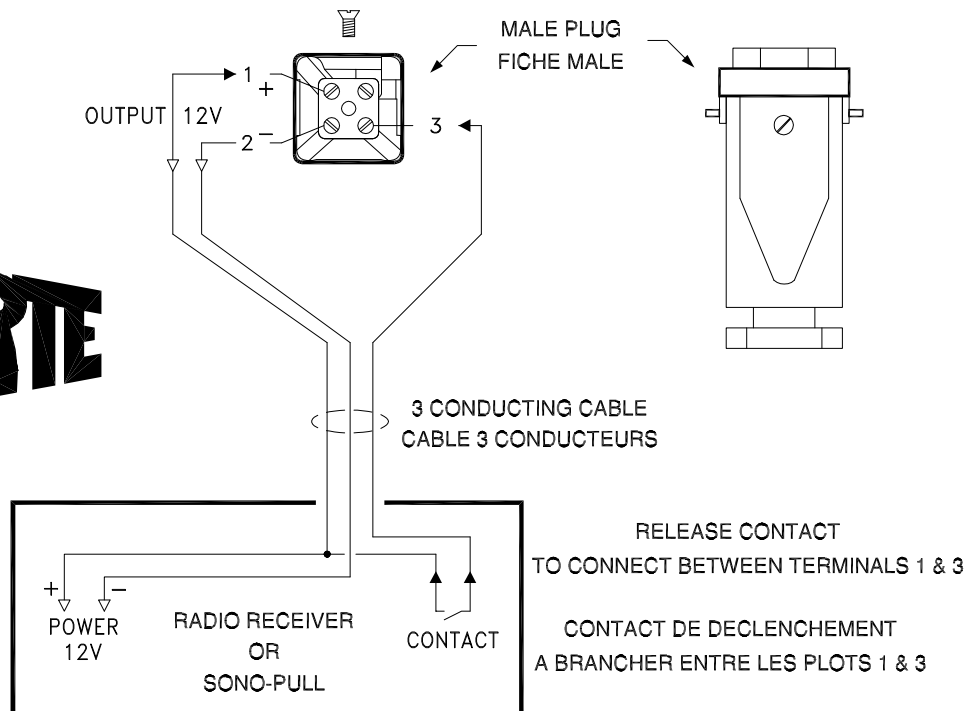
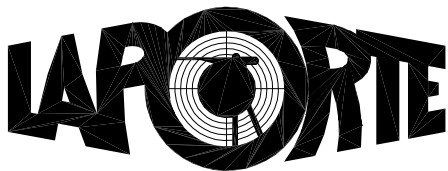

# Adjustment of the trajectory

## Réglage de la trajectoire

**WARNING!!! Before any adjustments, dismantle the cocking spring, and disconnect the machine from the power source.**

**Before regulating the trajectory of clays be sure that the magazine is in practice empty.**

ATTENTION !!! Avant toutes manipulations, désassemblez le ressort d'armement et débranchez la machine de la source d'alimentation électrique.

Avant de régler la trajectoire des plateaux, assurez-vous que le barillet est pratiquement vide.

### VERTICAL TRAJECTORY TRAJECTOIRE VERTICALE

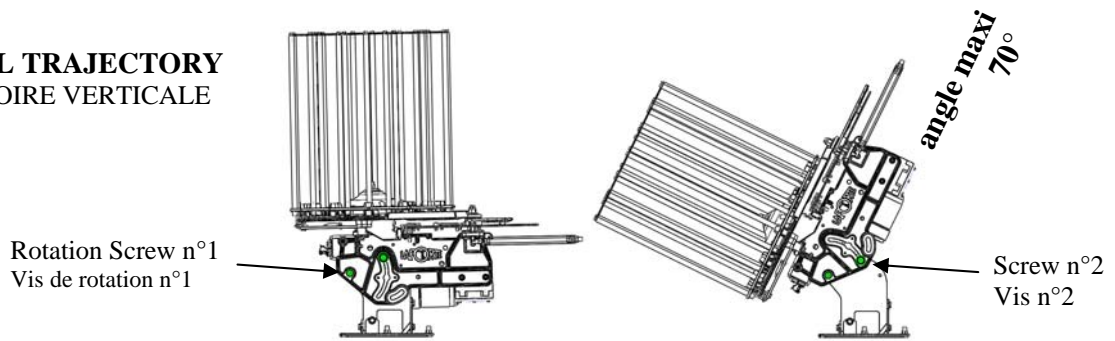

- 1- Check that the screw of rotation n° 1 is not completely blocked, if it is the case it is necessary to loosen it.
- 2- Loosen the screw N°2 and adjust the maximum trajectory from 0° to 70°.
- 3- Firmly tighten the screws N°1 and N° 2.

- 1- Vérifiez que la vis de rotation n° 1 n'est pas complètement bloquée, si c'est le cas il faut la desserrer.
- 2- Desserrez la vis n° 2 et ajustez la trajectoire de 0° à 70° maximum.
- 3- Serrez fermement les vis N°1 et N° 2.

### LATERAL TRAJECTORY TRAJECTOIRE LATÉRALE

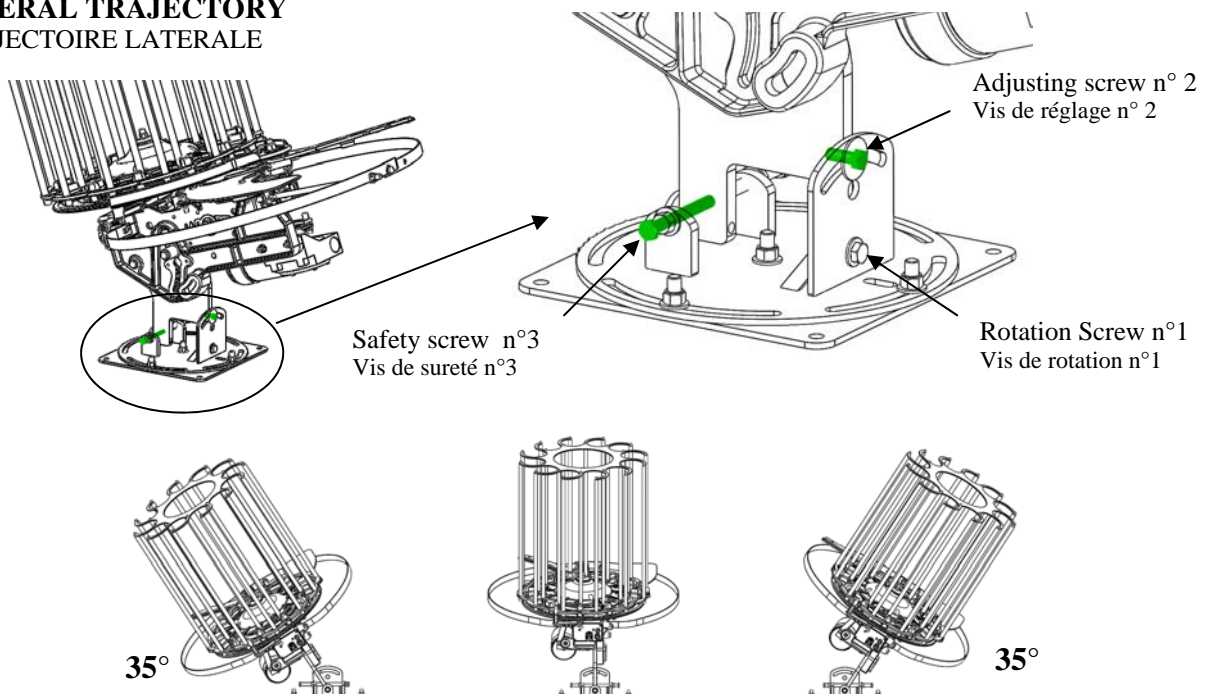

- 1- Loosen the rotation screw N°1.
- 2- Loosen the screw N°2 and adjust the maximum trajectory from 0° to 35°.
- 3- Firmly tighten the screws N°1 and N°2 as well as the Safety screws N°3.

- 1- Débloquez les vis de rotation n°1.
- 2- Desserrez la vis N° 2 et ajustez la trajectoire de 0° à 35° maximum.
- 3- Serrez fermement les vis N°1 et N°2 ainsi que les vis de sûreté N°3.

# SPRING ASSEMBLY

## ASSEMBLAGE RESSORT

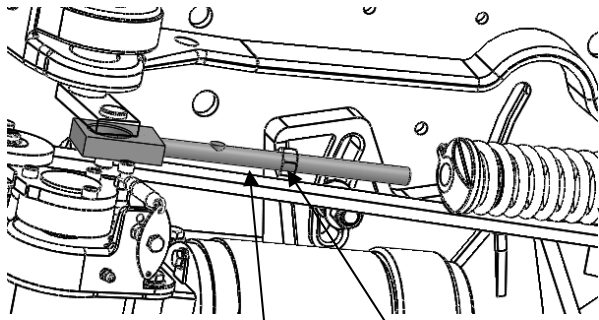

**Insert the threaded eye bolt into the front of the spring by turning the throwing arm, tighten the spring by hand.**

Amener le tirant à œil dans l'extrémité avant du ressort en faisant pivoter le bras de lancement.

**Arming spring**  
Ressort d'armement

**Threaded eye bolt**  
Tirant à œil

**Counternut**  
Contre-écrou

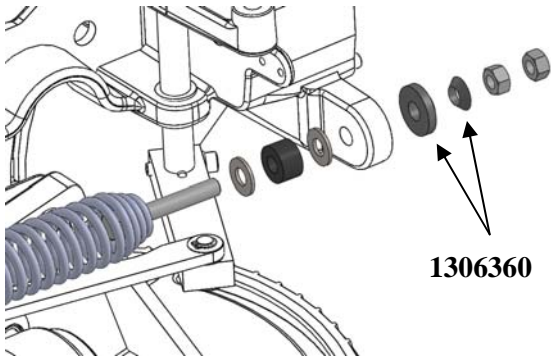

**Tighten the spring (with the help of a crank (spanner) for example) bearing in mind that the tighter the screw, the speed of the clay is increased. Once the correct tension has been obtained, tighten the locknut.**

Visser le ressort (à l'aide d'une manivelle par exemple) étant entendu que plus le ressort sera tendu, plus la force donc la vitesse du plateau sera élevée.  
Une fois la position obtenue, bloquer le contre-écrou à l'avant.

1306360

**The silent rubber block should be tightened without being compressed.**

Le silentbloc doit être parfaitement serré sans être trop comprimé.

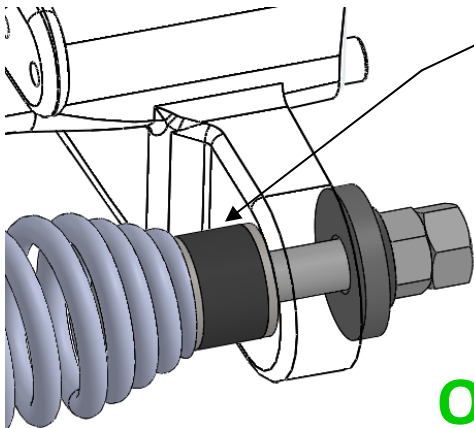

**Adjust the tension of the spring by tightening the nut at the back of the machine.**

Régler la tension du ressort en actionnant l'écrou (ou la molette), à l'arrière de la machine.

**The coils on the arming spring should never touch when the spring is at minimum tension.**

**This could cause the frame to break!!!!**

Les spires du ressort d'armement ne doivent jamais être jointives lorsque le ressort est détendu au minimum.

**Cela pourrait causer la rupture du corps principal !!!!**

**OK**

**1306215 arming spring, black cplt**  
distance of 27 yards to 55 yards.

1306215 ressort arm, noir cplt  
distance de 25m à 50m.



**1304845 arming spring, gray cplt**  
distance of 71 yards to 92 yards.

1304845 ressort arm, gris cplt  
distance de 65m à 85m.



**1304850 arming spring, green cplt**  
distance of 54 yards to 77 yards.

1304850 ressort arm, vert cplt  
distance de 50m à 70m.



**1304805 arming spring, red cplt**  
distance of 87 yards to 120 yards.

1304805 ressort arm, rouge cplt  
distance de 80m à 110m.



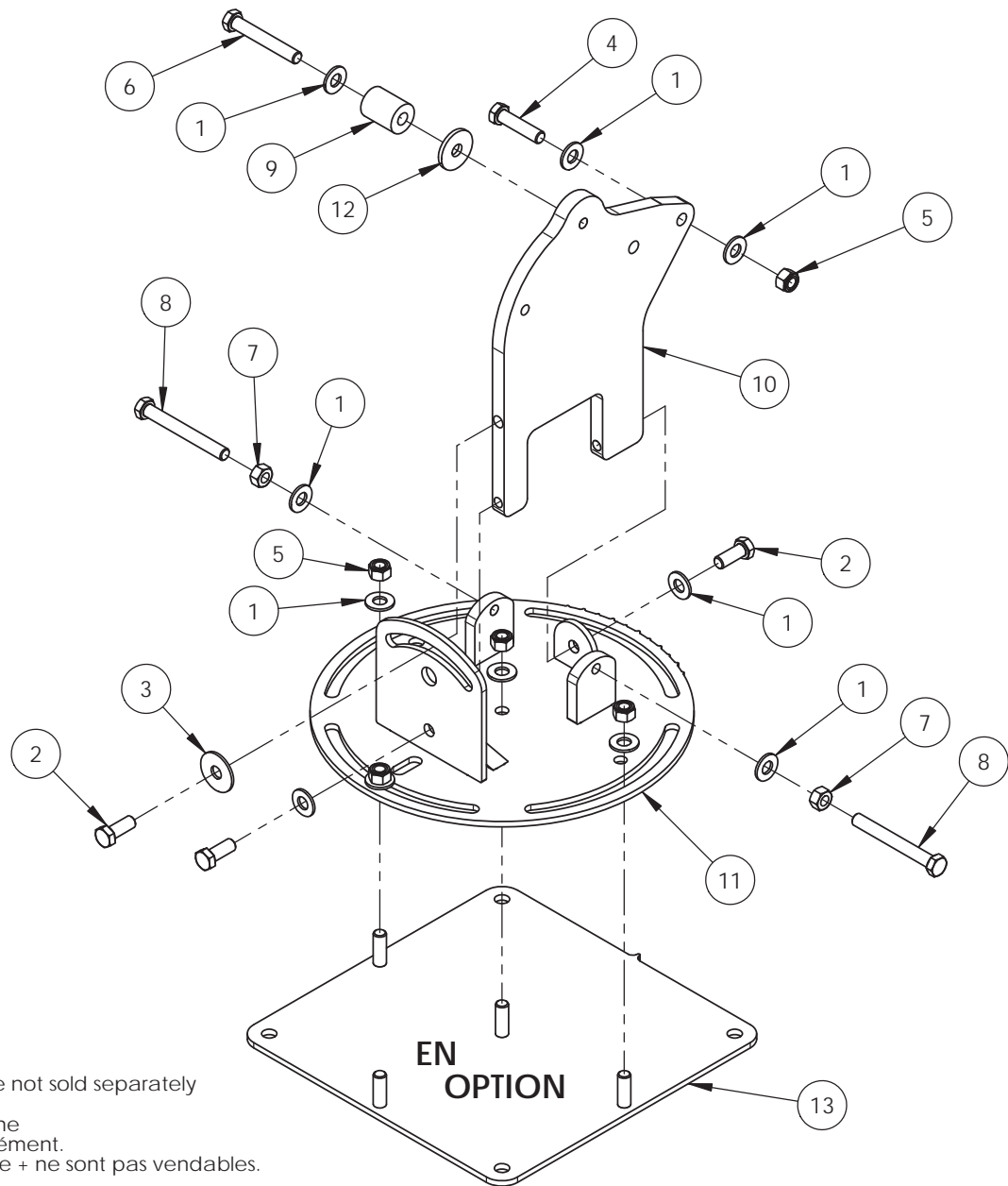

Note: Certain spare parts are not sold separately

ATTENTION: Certaines pièces ne peuvent être vendues séparément.  
Les pièces précédées du signe + ne sont pas vendables.

No.	Qu.	No.PIÈCE	DESCRIPTION
1	11	1400050 RONDELLE MOYENNE 12-000	FLAT WASHER MED AZ 12-000
2	3	1400156 VIS TH6.8 12-030	SCREW TH6.8 12-030
3	1	1400056 RONDELLE LARGE 12-040-2.5	LARGE WASHER AZ 12-040
4	1	1400159 VIS TH8.8 12-050	SCREW TH6.8 12-050
5	5	1400027 ECROU INDES AZ 12-000	LOCK NUT 12
6	1	1400320 VIS TH6.8 12-080	SCREW TH6.8 12-080
7	2	1400009 ECROU HU AZ 12-000	NUT HU AZ 12-000
8	2	1400400 VIS TH8.8 12-100 FILETAGE TOTAL	SCREW TH M12-100 TOTAL
9	1	1308034 ENTRE CORPS SOCLE 39	SPACER MAINBODY BASE 185
10	1	1309319 PLAQUE FIXATION SM SP14 A	TRAP FIXING PLATE SP14
11	1	1309320 BASE SOCLE SM SP14 B	BASE SP14
12	1	1309310 RONDELLE 12.5-40-04 PC PRO A	WASHER BODY/BASE SP14
13	1	1309331 TOLE SUPPORT SOCLE SP14 B	PLATE SUPPORT SOCLE

**TRAP 185E SP14**  
**SCH02 CORPS PC PRO SP14 2015 02**

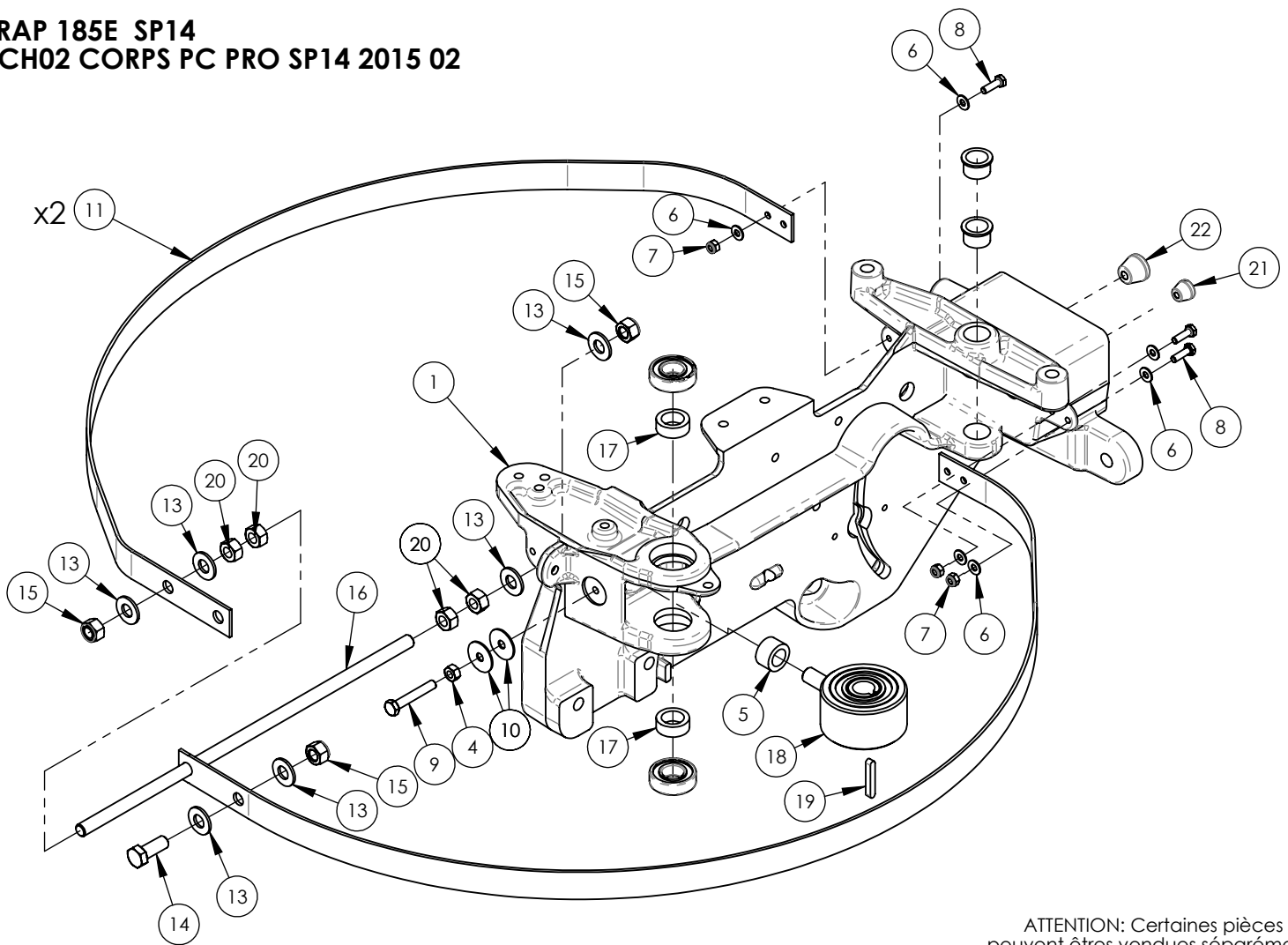

ATTENTION: Certaines pièces ne peuvent être vendues séparément.  
 Les pièces précédées du signe + ne sont pas vendables.  
 Note: Certain spare parts are not sold separately

**1309307** = 1 Corps alu + 2x 1301695 Bagues bronze alc 20 24 16  
 + 2x 1302300 Roulements 20 42 12.

No.	QU.	No.PIÈCE	DESCRIPTION
1	1	1309307 CORPS ALUMINIUM SP14 I	NEUTR ALU MAIN CASTING
4	1	1400003 ECROU HU CL8 08-000	NUT HU CL8 08-000
5	1	1305255 SILENT BLOC ATR 185	RUBBER DAMPER ATR
6	6	1400047 RONDELLE MOYENNE 06-014-1.2	FLAT WASHER MED AZ 06-014-1.2
7	3	1400024 ECROU INDES AZ 06-000	LOCK NUT 06
8	3	1400126 VIS TH8.8 06-020	SCREW TH8.8 06-020
9	1	1400317 VIS TH8.8 08-050	SCREW TH8.8 08-050
10	2	1400054 RONDELLE LARGE 08-030-1.5	LARGE WASHER AZ 08-030-1.5
11	1	1309010 ARCEAU 8C PRO A dsp14	SAFETY GUARD SL06
12	1	1309010 ARCEAU 8C PRO A gsp14	SAFETY GUARD SL06
13	6	1400050 RONDELLE MOYENNE 12-000	FLAT WASHER MED AZ 12-000
14	1	1400156 VIS TH6.8 12-030	SCREW TH6.8 12-030
15	3	1400027 ECROU INDES AZ 12-000	LOCK NUT 12-000
16	1	1309011 TIGE FILETEE ARCEAU 12-450 SL06	THREADED ROD 12-450
17	2	1309354 ENTRETOISE ALU 20-30-11 ATR TSUB	SPACER ONE WAY BEARING INF
18	1	1309337 ATR 185E TSUBAKI SP14 2014 A	ONE WAY BEARING TSUBAKI 2015
19	1	1400226 CLAVETTE 6-6-40 2BR	KEY 6-6-16
20	4	1400009 ECROU HU AZ 12-000	NUT HU AZ 12-000
21	1	1111898 PASSE FIL FIBOX FEM 5-9	GROMMET FIBOX FEM 5-9
22	1	1111903 PASSE FIL FIBOX FEM 10-14	GROMMET FIBOX FEM 10-14

TRAP 185 PC PRO 12C SP14  
SCH03 MOTO REDUCTEUR 12V SP14 2014 08

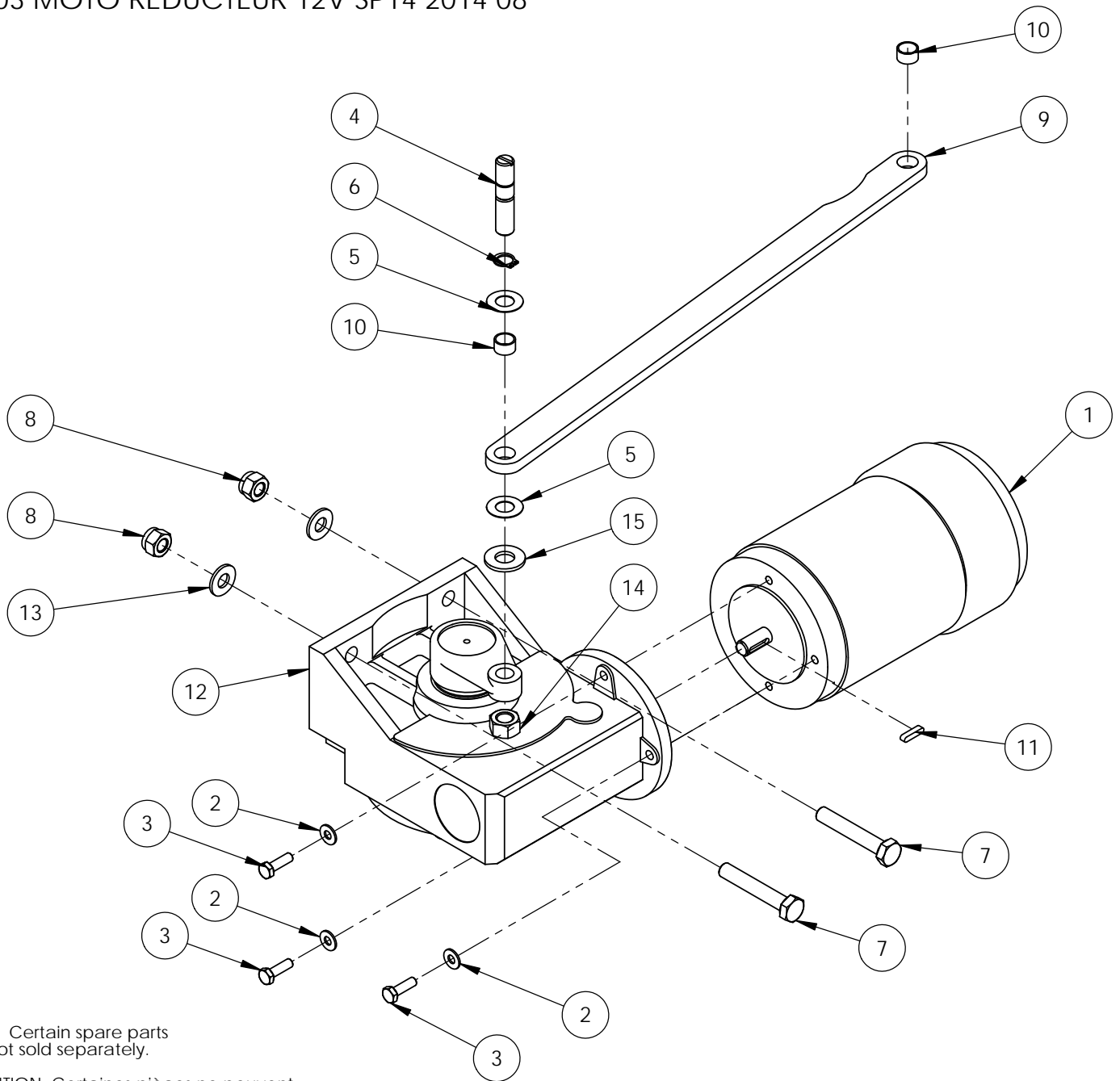

Note: Certain spare parts are not sold separately.

ATTENTION: Certaines pièces ne peuvent être vendues séparément. Les pièces précédées du signe + ne sont pas vendables.

No.	Qu.	No.PIÈCE	DESCRIPTION
1	1	1500005 MOTEUR ARM 12V LAPORTE A	COCKING MOTOR 12V
2	3	1400047 RONDELLE MOYENNE 06-014-1.2	FLAT WASHER MED AZ 06-014-1.2
3	3	1400126 VIS TH8.8 06-020	SCREW TH8.8 06-020
4	1	1302916 VIS ARMEMENT PC SP14 A	COCKING SCREW M12 185
5	2	1400080 RONDELLE EMBASE 12-24-005	WASHER EMB 12-24-005
6	1	1400251 CIRCLIPS ARBRE 12	CIRCLIP OUTSIDE
7	2	1400152 VIS TH8.8 10-060	SCREW TH6.8 10-060
8	2	1400026 ECROU INDES AZ 10-000	LOCK NUT 10
9	1	1300421 BARRE TRANSMISSION 185E A	MAG INDEX TRANS BAR 185
10	2	1306524 PALIER IGLI 12x14x08	BUSHING IGLIDUR GSM 12 14 8
11	1	1400222 CLAVETTE 4-4-18 2BR	KEY 4-4-18 2BR
12	1	1500020 REDUCTEUR ARME VRA 1-60 2013 10	GEARBOX RVR 60HO AL 185-2001
13	2	1400049 RONDELLE MOYENNE 10-022-2	FLAT WASHER MED AZ 10-000
14	1	1400027 ECROU INDES AZ 12-000	LOCK NUT 12
15	1	1400050 RONDELLE MOYENNE 12-000	FLAT WASHER MED AZ 12-000



# POSITION SCREW

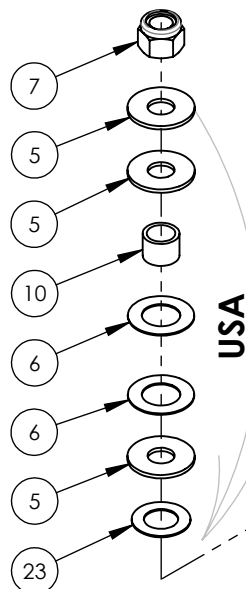
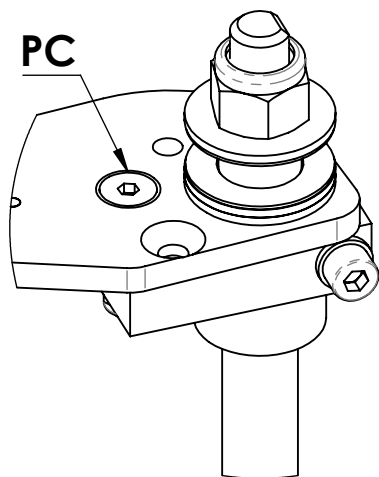

Version US placez une rondelle large de 16 en plus sur le bras afin de relever la plaque SB.



## TRAP 185E 2014 PC 12C SP14 SCH04 AXE ARMEMENT SP14 PC 2014 08

Note: Certain spare parts are not sold separately

ATTENTION: Certaines pièces ne peuvent être vendues séparément. Les pièces précédées du signe + ne sont pas vendables.

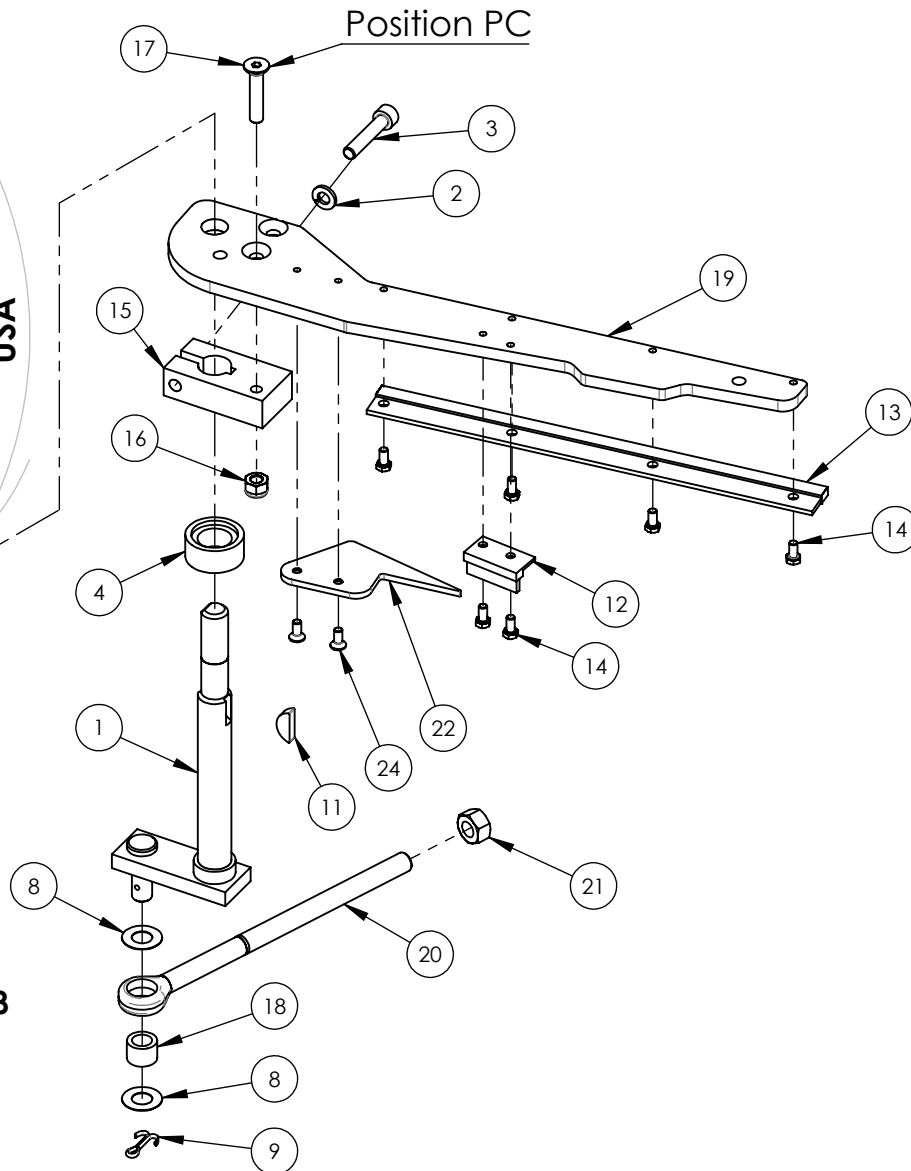

No.	Qu.	No.PIÈCE	DESCRIPTION
1	1	1309057 AXE ARM SOUDE BLANC 2009 320L	MAIN SPINDLE WHITE 2009
2	1	1400068 RD GROWER AZ 08-000	GROWER WASHER AZ 08-000
3	1	1400187 VIS TCHC 8Z 08-040	SCREW TCHC 8Z 08-040
4	1	1309311 ENTRETOISE SUPPORT BRAS L2 SP14	SPACER SUPPORT THROWING ARM SP14
5	3	1400038 RONDELLE LARGE 16-040	LARGE WASHER AZ 16-040
6	2	1400394 RONDELLE EMB LAITON 23x40x1	BRASS WASHER 23-40-1
7	1	1400028 ECROU INDES AZ 16-000	LOCK NUT 16
8	2	1400080 RONDELLE EMBASE 12-24-005	WASHER EMB 12-24-005
9	1	1400244 GOUPILLE FENDUE 3.2-025 P	PIN SPLIT 3.2-025 P
10	1	1309309 ENTRETOISE 17-22-16 PL SB 12C SP14 A	WASHER MAG SUP BASE 12C SP14
11	1	1400361 CLAVETTE DISQUE 6-9	WOODRUFF KEY 6x9
12	1	1307727 BALAIS BRAS LANC D	BRUSH ARM
13	1	1302070 REGLETTE 185-2001 C	ARM RUBBER 185-2001
14	6	1400139 VIS TH6.8 05-010	SCREW TH6.8 05-010
15	1	1309330 L2 SUPPORT BRAS SP14	THROW ARM CON BLOCK L2 SP14
16	1	1400025 ECROU INDES AZ 08-000	LOCK NUT 08
17	1	1400211 VIS TFHC 1Z 08-040	SCREW TFHC 1Z 08-040
18	1	1306096 PALIER IGLI MFM 12x18x12.9	BUSHING IGLIDURE
19	1	1309312 BRAS 12C L2AVANT SP14 D	THROWING ARM SP14
20	1	1302653 TIRANT A OEIL 12-130 +	THREADED EYE ROD +
21	1	1400009 ECROU HU AZ 12-000	NUT HU AZ 12-000
22	1	1309015 DOIGT POSITION BRAS SL06 C	CLAY POSITIONING FINGER SP14
23	1	1302260 RONDELLE BUTEE AS 2035	WASHER (MAIN SPIN) AS 2035 185 6C
24	2	1400343 VIS TFHC 1Z 05-012	SCREW TFHC 1Z 05-012

# TRAP 185E 12C PRO 700 2014 SCH06 AXE ARRIERE RENF 12C 700 2015 04



Note: Certain spare parts are not sold separately

ATTENTION: Certaines pièces ne peuvent être vendues séparément. Les pièces précédées du signe + ne sont pas vendables.

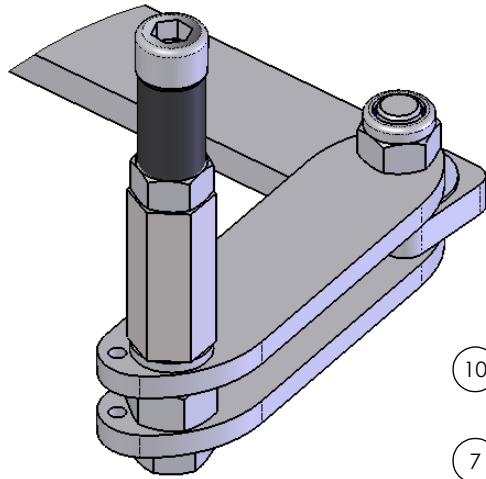

DÉTAIL A  
ECHELLE 3 : 5

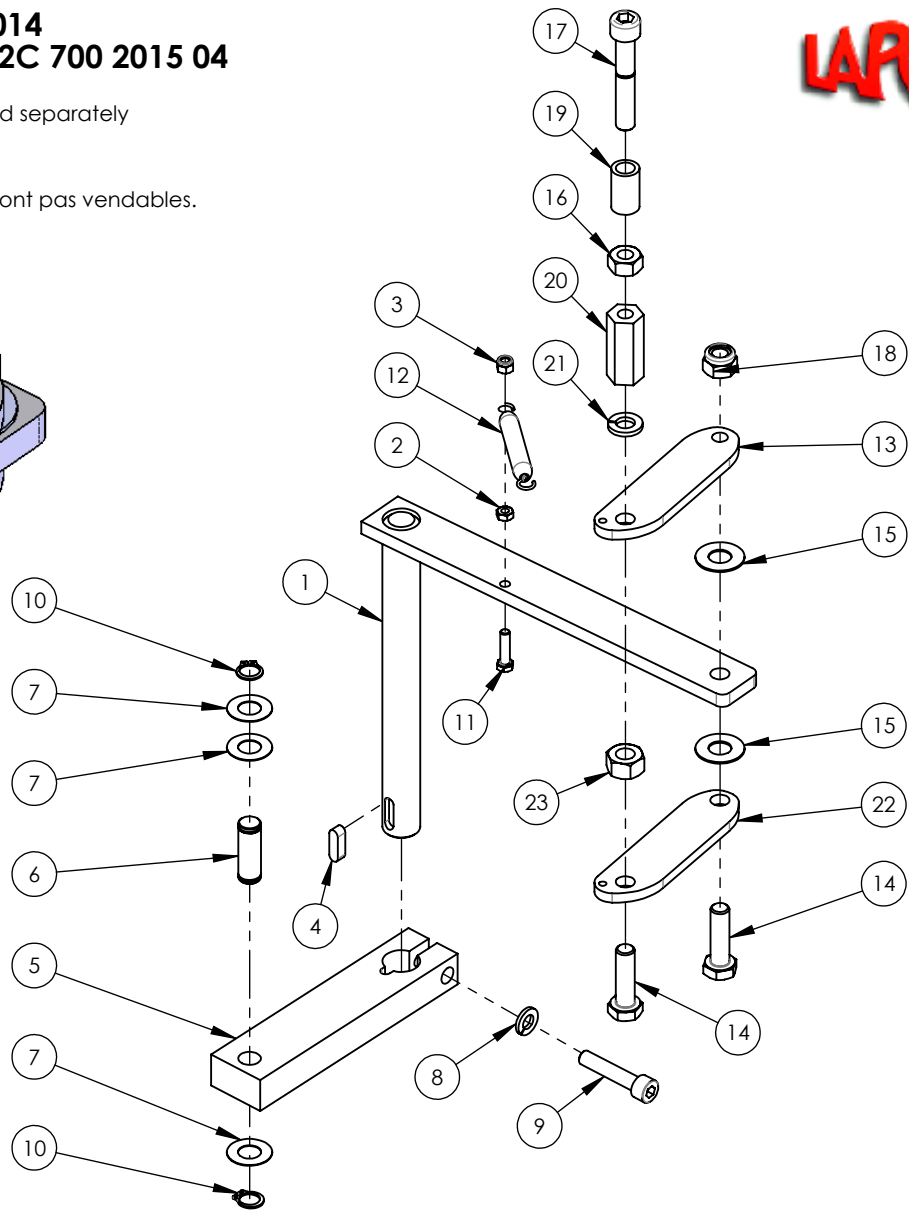

No.	Qu.	No.PIÈCE	DESCRIPTION
1	1	1309314 AXE ARRIERE 12C RIO C	MAGAZINE SPINDLE 12C RIO
2	1	1400007 ECROU HU AZ 05-000	NUT HU AZ 05-000
3	1	1400023 ECROU INDES AZ 05-000	LOCK NUT 05
4	1	1400228 CLAVETTE 6-6-20 2BR	KEY 6-6-20 2BR
5	1	1303125 CARRE AXE ARRIERE 10C 12C G	MAGA DRIVING SQUARE 185 10C
6	1	1300260 AXE DIA 12 AB36	SPINDLE DIA 12 AB 185
7	3	1400080 RONDELLE EMBASE 12-24-005	WASHER EMB 12-24-005
8	1	1400068 RD GROWER AZ 08-000	GROWER WASHER AZ 08-000
9	1	1400187 VIS TCHC 8Z 08-040	SCREW TCHC 8Z 08-040
10	2	1400251 CIRCLIPS ARBRE 12	CIRCLIP OUTSIDE 12
11	1	1400141 VIS TH6.8 05-020	SCREW TH6.8 05-020
12	1	1302185 RESSORT 404 LRS 185	TRIGGER SPRING 404 185
13	1	1308019 DOIGT AXE AR 12C 110 E	REAR AXIS FINGER 12C
14	2	1400149 VIS TH8.8 10-035	SCREW TH8.8 10-035
15	2	1302255 RONDELLE BUTEE AS 1226	WASHER BUTEE AS 1226
16	1	1400008 ECROU HU AZ 10-000	NUT HU AZ 10-000
17	1	1400318 VIS TCHC 8Z 10-060	SCREW TCHC 8Z 10-060
18	1	1400026 ECROU INDES AZ 10-000	LOCK NUT 10
19	1	1309055 GALET DOIGT AXE AR 320L	RUBBER FINGER REAR AXIS 12C
20	1	1309313 ENTRETOISE HEXAG 17 M10-040	HEXA SPACER M10-040 12C SP14
21	1	1400043 RD GROWER AZ 10-000	GROWER WASHER AZ 10-000
22	1	1309367 DOIGT AXE ARRIERE 12C700	REAR AXIS FINGER 12C 700 RIO
23	1	1400009 ECROU HU AZ 12-000	NUT HU AZ 12-000

TRAP PC 8C PRO / 12C RIO  
1304845 RESSORT PC GRIS CPLT



Note: Certain spare parts are not sold separately

ATTENTION: Certaines pièces ne peuvent être vendues séparément. Les pièces précédées du signe + ne sont pas vendables.

28 08 2006

1304845 RESSORT PC GRIS CPLT  
MAIN SPRING NORMAL GREY 55-85 M

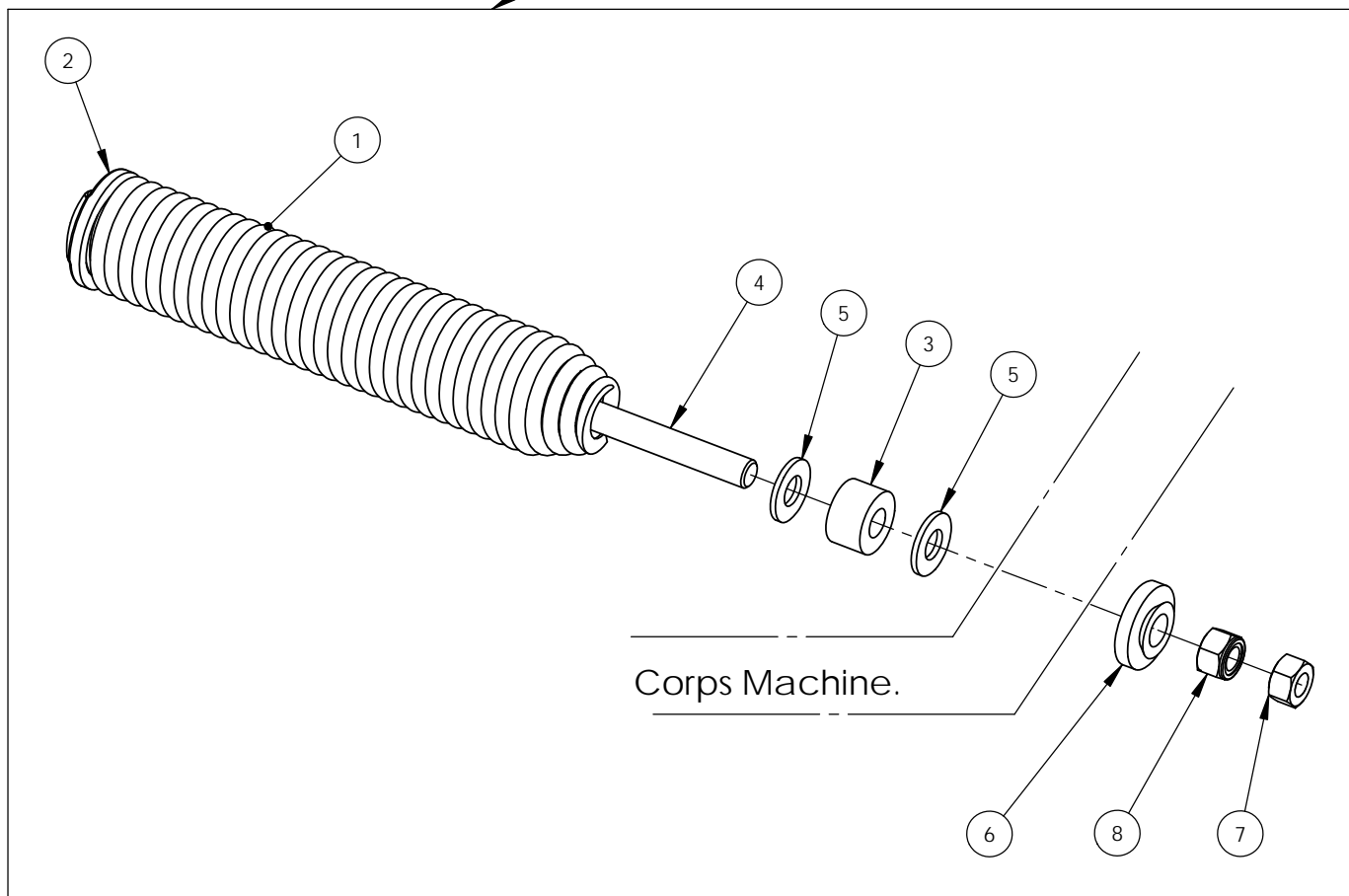

No.	Qu.	No.PIÈCE	DESCRIPTION
1	1	1304848 RES ARM GRIS 6.5 MM BRUT	ARMING SPRING GREY 6.5 MM BRUT
2	1	1301135 EMBOUT RES ALU	ALUMINIUM SPRING PLUG
3	1	1302340 SILENT BLOC RESSORT	RUBBER DAMPER 75-2001
4	1	1400320 VIS TH6.8 12-080	SCREW TH6.8 12-080
5	2	1400050 RONDELLE MOYENNE 12-000	FLAT WASHER MED AZ 12-000
6	1	1306360 RONDELLE ARTICULEE RAB D2	ARTICULATED WASHERS ARM RABBIT
7	1	1400009 ECROU HU AZ 12-000	NUT HU AZ 12-000
8	1	1400027 ECROU INDES AZ 12-000	LOCK NUT 12

# TRAP 185E SP14 2014 SCH08 PLAQUE LANC SP14 PC 2019 08

Note: Certain spare parts are not sold separately

ATTENTION: Certaines pièces ne peuvent être vendues séparément. Les pièces précédées du signe + ne sont pas vendables.

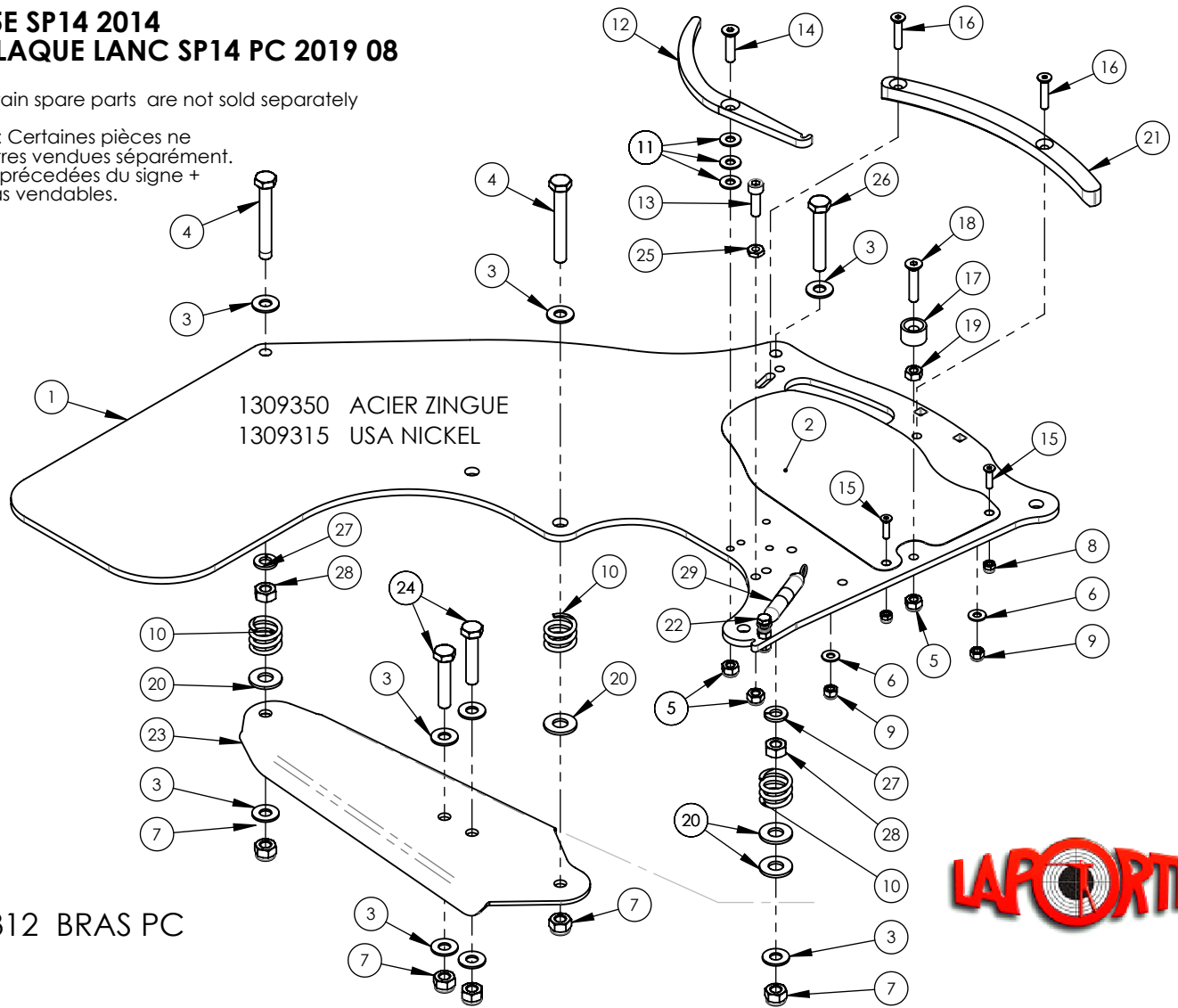

No.	QU.	No.PIÈCE	DESCRIPTION
1	1	1309350 PLAQUE LANCEMENT AZ RIO L	THROWING PLATE SP14
2	1	1309005 TOLE AMORTISSEUR 8CPRO M	SHOCK ABSORBER THROWING PLATE
3	9	1400048 RONDELLE MOYENNE 08	FLAT WASHER MED AZ 08-018-1.5
4	2	1400136 VIS TH 08-060 CL8.8	SCREW TH8.8 08-060
5	3	1400024 ECROU INDES AZ 06-000	LOCK NUT 06
6	2	1400046 RONDELLE MOYENNE 05	FLAT WASHER MED AZ 05-000
7	5	1400025 ECROU INDES AZ 08-000	LOCK NUT 08
8	2	1400022 ECROU INDES AZ 04-000	LOCK NUT 04
9	4	1400023 ECROU INDES AZ 05-000	LOCK NUT 05
10	3	1305120 RESSORT SOCLE COURT 185E	BASE SPRING SHORT 185E
11	3	1400047 RONDELLE MOYENNE 06	FLAT WASHER MED AZ 06-014-1.2
12	1	1309007 DOIGT POSITION PIGEON 8C C	CLAY POSITION FINGER PRO
13	1	1400176 VIS TCHC 8Z 06-020	SCREW TCHC 8Z 06-20
14	1	1400208 VIS TFHC 8Z 06-025	SCREW TFHC 8Z 06-025
15	2	1400464 VIS TFHC 1Z 04-016	SCREW TFHC 1Z 04-016
16	2	1400371 VIS TFHC 1Z 05-025	SCREW TFHC 1Z 05-025
17	1	1309316 BUTEE CAOUTCHOUC PL LANC A	RUBBER ROLLER THROWING PLATE
18	1	1400336 VIS TFHC 8Z 06-030	SCREW TFHC 8Z 06-030
19	1	1400002 ECROU STANDARD 06	NUT HU CL8 06-000
20	4	1400049 RONDELLE MOYENNE 10	FLAT WASHER MED AZ 10-022-02
21	1	1309006 VIRGULE PEHD 8C PRO D	THROWING PLATE ADJUST RAIL SL06
22	1	1400123 VIS TH8.8 05-020	SCREW TH8.8 05-020
23	1	1309380 EQUERRE PL LANC AV FO SP14 A	FRONT CORNER ANGLE THROWING PLATE
24	2	1400135 VIS TH 08-040 CL8.8	SCREW TH8.8 08-040
25	1	1400012 ECROU BAS 06-000 AZ	LOW NUT AZ 06-000
26	1	1400317 VIS TH 08-050 CL8.8	SCREW TH8.8 08-050
27	2	1400068 RD GROWER AZ 08-000	GROWER WASHER AZ 08-000
28	2	1400003 ECROU STANDARD 08	NUT HU CL8 08-000
29	1	1302230 RESSORT 1-2 404 LRS 185 SENS	SPRING 1-2 404 LRS 185

TRAP 185 PC RIO 2014  
SCH8.1 MICRO-CONTACT PC RIO 2015 11

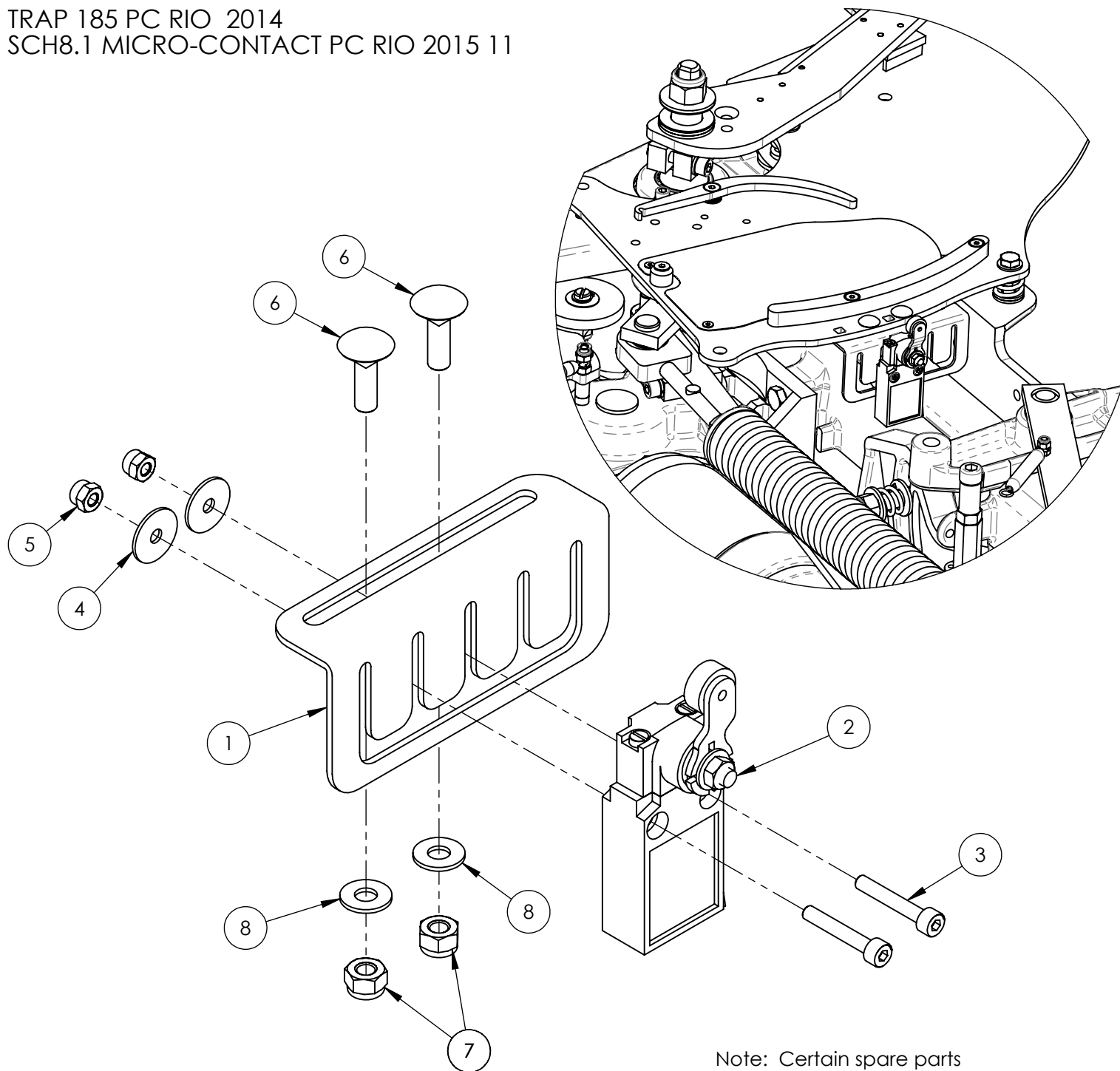

Note: Certain spare parts are not sold separately.

ATTENTION: Certaines pièces ne peuvent être vendues séparément. Les pièces précédées du signe + ne sont pas vendables.

No.	Qu.	No.PIÈCE	DESCRIPTION
1	1	1308005 SUP MICRO CONTACT 2004 F	MICRO-SWITCH MOUNT 2004
2	1	1112361 MICRO-CONTACT NO	MICRO SWITCH (LOADING MOTOR) 185
3	2	1400409 VIS TCHC 8Z 04-025	SCREW TCHC 8Z 04-025
4	2	1400069 RONDELLE LL AZ 04-016	LARGE WASHER AZ 04-016
5	2	1400022 ECROU INDES AZ 04-000	LOCK NUT 04
6	2	1400478 VIS JAPY AZ 06-020	SCREW JAPY 06-020
7	2	1400024 ECROU INDES AZ 06-000	LOCK NUT 06
8	2	1400047 RONDELLE MOYENNE 06-014-1.2	FLAT WASHER MED AZ 06-014-1.2
9	2	1118260 EMBOUT CABLE 1MM2	CABLE END CEMBRE PKE 108

# TRAP 185E 12C RIO 2014 SCH09 PLAQUE SB 12C SP14 2016 10



Note: Certain spare parts are not sold separately

ATTENTION: Certaines pièces ne peuvent être vendues séparément.  
Les pièces précédées du signe + ne sont pas vendables.

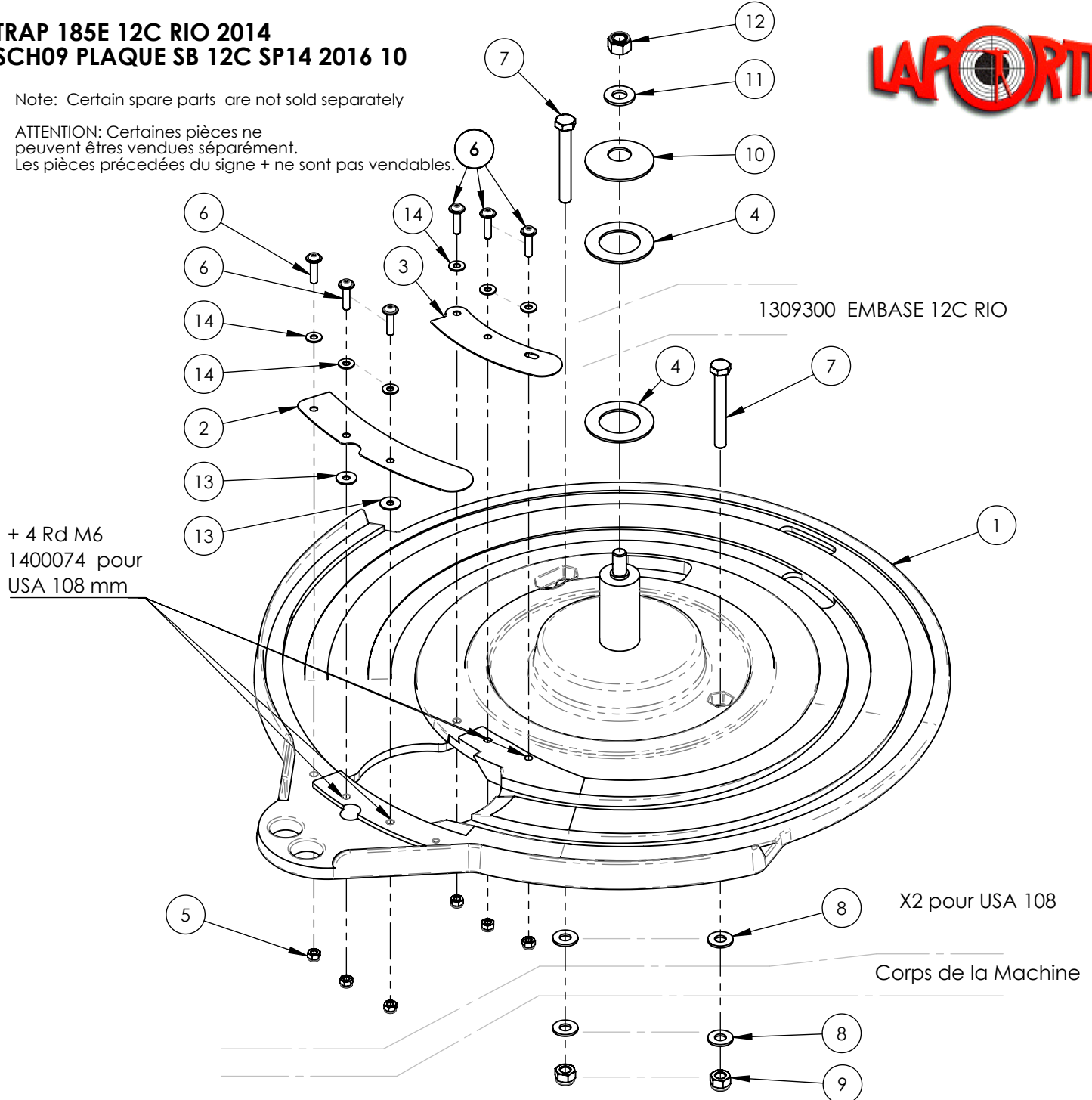

No.	Qu.	No.PIÈCE	DESCRIPTION
1	1	1309303 PLAQUE SB 12C 110 SP14 N	ALUMINIUM SB BASE 12C
2	1	1309304 COUTEAU SEPARATEUR EXT 12C 110 SP14 B	KNIFE SEPARATOR EXT 12C 110 SP14
3	1	1309305 COUTEAU SEPARATEUR INT 12C 110 SP14 C	KNIFE SEPARATOR INT 12C 110 SP14
4	2	1400315 RONDELLE LAITON 36x60x2	BRASS WASHER 36-60-2
5	6	1400024 ECROU INDES AZ 06-000	LOCK NUT 06
6	6	1400487 VIS TCBHC 8Z 06-025	SCREW TCHC 8Z 06-025
7	2	1400167 VIS TH8.8 10-080	SCREW TH8.8 10-080
8	4	1400049 RONDELLE MOYENNE 10	FLAT WASHER MED AZ 10-022-02
9	2	1400026 ECROU INDES AZ 10-000	LOCK NUT 10
10	1	1400086 RONDELLE BELLEVILLE 20	BELLEVILLE WASHER DIA 20
11	1	1400050 RONDELLE MOYENNE 12	FLAT WASHER MED AZ 12-000
12	1	1400027 ECROU INDES AZ 12-000	LOCK NUT 12-000
13	2	1400074 RONDELLE L AZ 06-18-1.2	FLAT WASHER L AZ 06-018-1.2
14	6	1400047 RONDELLE MOYENNE 06	FLAT WASHER MED AZ 06-014-1.2

# TRAP 185E 12C SP14 2014 SCH10 BARILLET 12C 400P 110 SP14 2014 05

Note: Certain spare parts are not sold separately

ATTENTION: Certaines pièces ne peuvent être vendues séparément. Les pièces précédées du signe + ne sont pas vendables.



- 1309366 Tige Barillet 230 plateaux (215 mm)
- 1309368 Tige Barillet 270 plateaux (250 mm)
- 1309349 Tige Barillet 350 plateaux (320 mm)**
- 1309063 Tige Barillet 400 plateaux (360 mm)
- 1309339 Tige Barillet 450 plateaux (400 mm)**
- 1309042 Tige Barillet 650 plateaux (590 mm)**

FO FU TIGES 320MM  
PC 500 400MM  
SKEET PC 700 590MM

colle bleu

colle bleu

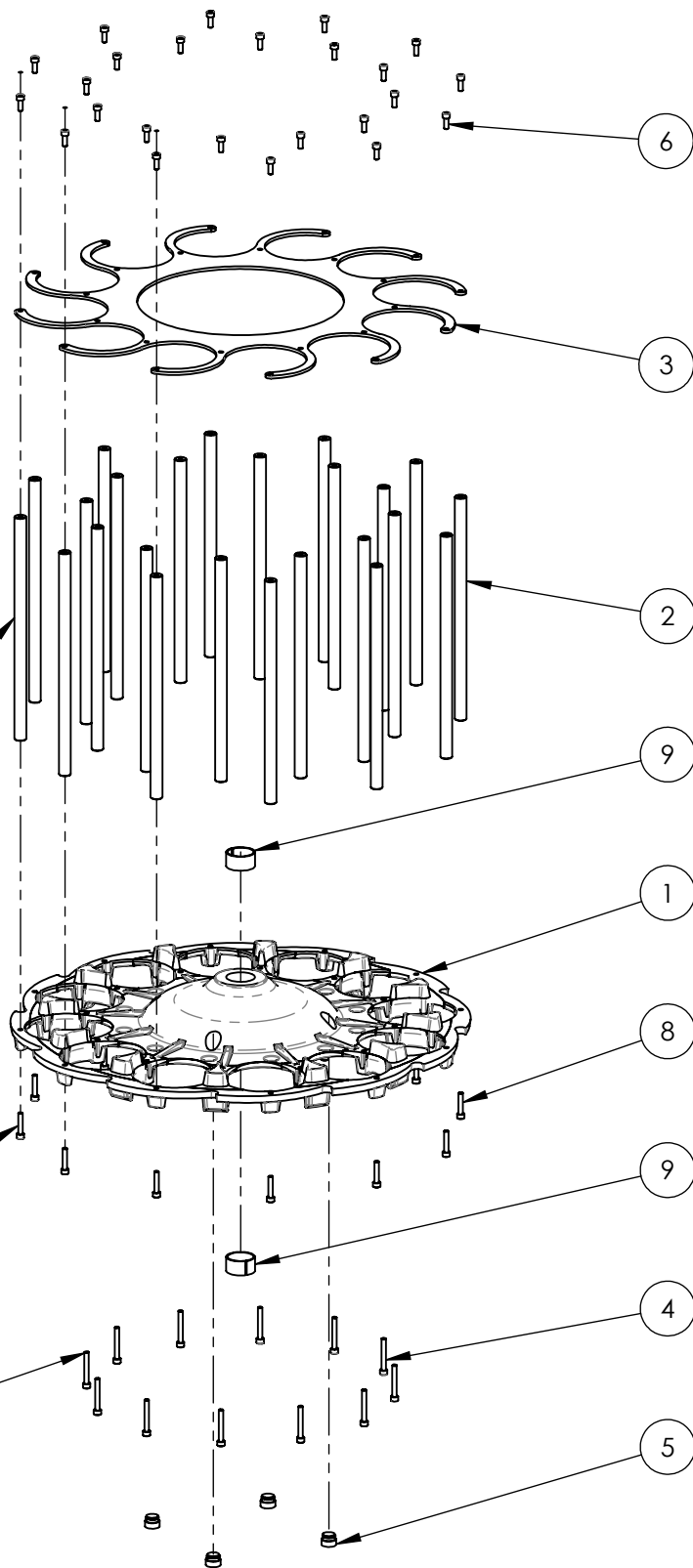

No.	Qu.	No.PIÈCE	DESCRIPTION
1	1	1309300 EMBASE BARILLET 12C110 SP14 L	MAGAZINE BASE 12C SP14
2	24	1309349 TIGE BARILLET D16-L320 M6 A	MAGAZINE ROD D16 M6 L320
3	1	1309301 ETOILE 2TIGES 12C 110 SP14 V3D	MAGAZINE STAR 12C SP14
4	12	1400179 VIS TCHC 8Z 06-045	VIS TCHC 8Z 06-045
5	4	1309302 PATIN BARILLET 12C SP14 B	BASE GUIDE 12C
6	24	1400175 VIS TCHC 8Z 06-016	SCREW TCHC 8Z 06-016
8	12	1400197 VIS TCHC 8Z 06-030	SCREW TCHC 8Z 06-030
9	2	1309024 PALIER GLY PTFE 35 39 20	BUSHING GLYCODURE 35x39x20

TRAP 185E 12V SP14 PC ET FO  
1130681 PLATINE CDE 12V PC RIO 2014 03

Note: Certain spare parts are not sold separately

ATTENTION: Certaines pièces ne peuvent être vendues séparément.  
Les pièces précédées du signe + ne sont pas vendables.

Version FO et SKEET avec interrupteur sur la platine Ref 1130680 FO/SKEET

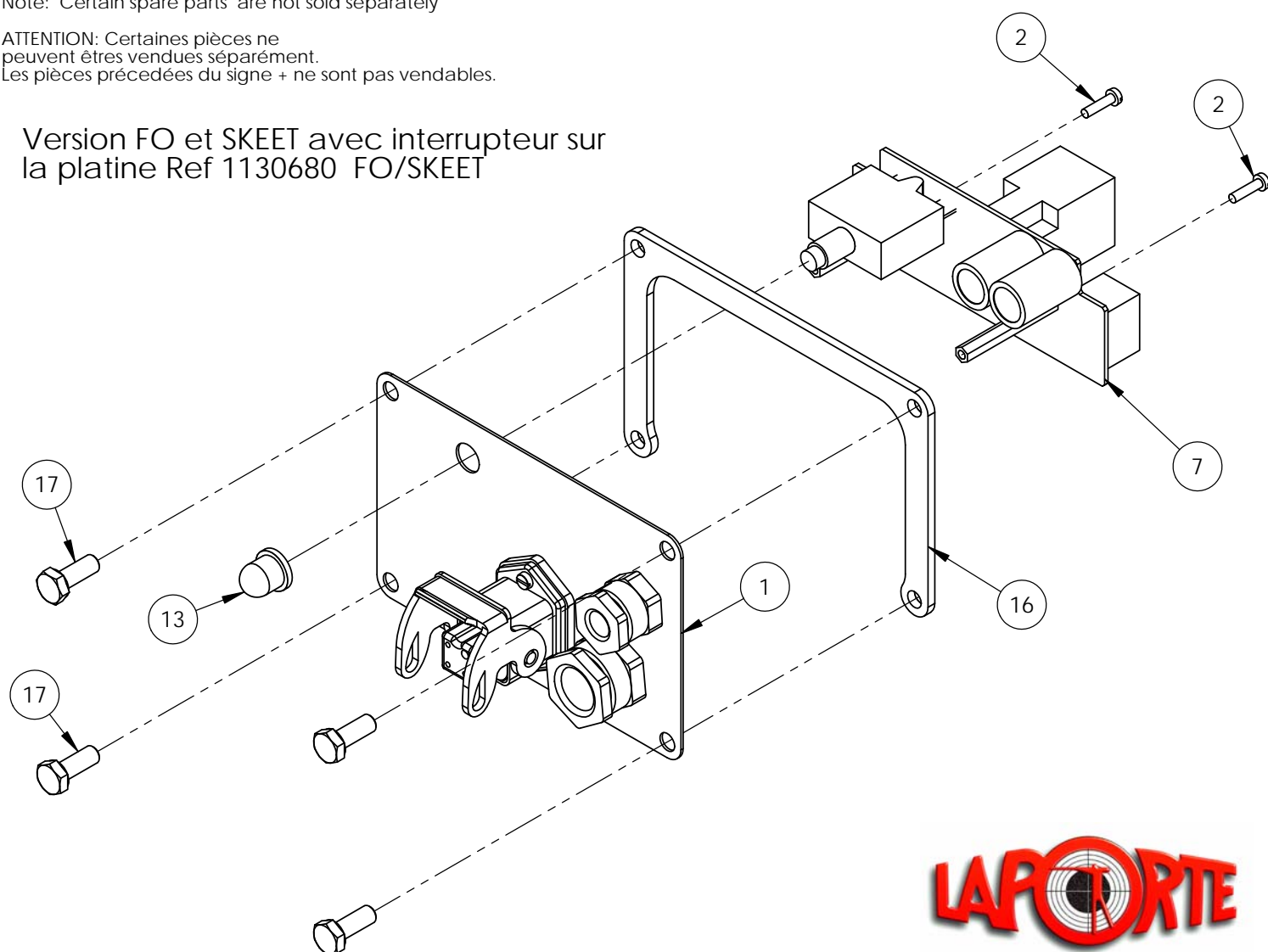

ATTENTION !!! Ne pas inverser le sens de rotation du Moteur.

No.	Qu.	No.PIÈCE	DESCRIPTION
1	1	1309321 PLATINE DE COMMANDE SP14 F	ELECTRICITY COVER 12V DC
2	4	1400095 VIS METAUX AZ TC 03-012	SCREW METAL AZ TC 03-012
3	1	1115510 EMBASE DROITE ILME CK 03I	STRAIGHT FITTED BASE CK03I
4	1	1115540 PRISE FEMELLE ILME CKF 03	FEMALE PLUG ILME CKF 03
5	2	1400058 RD EVENTAIL AZ 03-000	GROWER WASHER AZ 03-000
6	2	1400005 ECROU HU AZ 03-000	NUT HU AZ 03-000
7	1	1150114 CARTE DE CDE 12V PC 2014 A	CONTROL CARD PC 2004
8	1	1111730 CONTRE ECROU PLASTIQUE N° 9	PLASTIC LOCKINGNUT N°9
10	1	1111720 PRESSE-ETOUPE PLASTIQUE N° 9	PLASTIC STUFFING GLAND N°9
13	1	1117875 CAPOT DE DISJONCTEUR	CAP TRANSPARENT E-T-A
16	1	1309340 JOINT PLATINE SP14 B	SEAL PLATE SP14